

# Inhalt



<b>■ Systemübersicht</b>		
Funktionsumfang . . . . .	2	
Anwendungen . . . . .	3	
<b>■ Inbetriebnahme</b>		
Voraussetzungen . . . . .	4	
Ausführung . . . . .	4	
<b>■ Gerätebeschreibung</b>		
Bedienelemente . . . . .	8	
Batterie . . . . .	9	
Bediengerät . . . . .	10	
Tastatur . . . . .	11	
<b>■ Arbeitsweise der Regeleinrichtung</b>		
Wärmeabnehmer . . . . .	15	
Einstellungen . . . . .	15	
Witterungsgeführte Vorlauftemperaturregelung	15	
Adaption der Heizkennlinie . . . . .	16	
Energieoptimierter Heizbetrieb (EOH) . . . . .	17	
Absenkeoptimierung und Auskühlschutz . . . . .	18	
Begrenzung der Heizungsvorlauftemperatur	18	
Maximalbegrenzung der Raumtemperatur . . . . .	19	
Sonnenaufschaltung . . . . .	19	
Windaufschaltung . . . . .	20	
Dynamische Außentemperaturanpassung . . . . .	20	
Hausmeisterfunktion, Heizgrenzen . . . . .	21	
Raumtemperaturregelung . . . . .	22	
Wärmebedarfsgeführte Pumpenschaltung . . . . .	23	
Pumpenzwangslauf . . . . .	23	
Frostschutzfunktion . . . . .	23	
Statistik . . . . .	24	
Externe Temperaturanforderung . . . . .	24	
<b>■ Schaltprogramm</b>		
Eingabe . . . . .	25	
Werkseitige Grundprogramme . . . . .	26	
<b>■ Bedienebenen</b>		
Funktion . . . . .	26	
<b>■ Bedienabläufe</b>		
Anleitung . . . . .	27	
Grundanzeige . . . . .	28	
Soforteingriff . . . . .	28	
Fühler . . . . .	29	
Quarzuhr einstellen . . . . .	29	
Anlage . . . . .	30	
Kommunikation . . . . .	31	
Zugangsberechtigung . . . . .	31	
Codetabellen . . . . .	32	
Meldungen . . . . .	32	
Zeitprogramm . . . . .	33	
Reglertyp . . . . .	36	
Abkürzungen . . . . .	37	
Notizen . . . . .	38	
<b>■ Codetabellen</b>		
Aufbau . . . . .	39	
1xx: Heizkreis 1 . . . . .	40	
2xx: Heizkreis 2 . . . . .	42	
3xx: Heizkreis 3 . . . . .	44	
4xx: Heizkreis 4 . . . . .	46	
16xx: Anzeigeparameter . . . . .	48	
<b>■ Protokolle</b>		
Wochenschaltprogramm . . . . .	49	
Jahresschaltprogramm (Termine) . . . . .	50	
<b>■ Einbaurichtlinien</b>		
Montageort . . . . .	51	
Montagearten . . . . .	51	
<b>■ Montage des Regelgerätes</b>		
Voraussetzungen . . . . .	52	
Mehrere Regelgeräte . . . . .	53	
Schaltpläne . . . . .	53	
Kommunikation 2, 3 oder 4 Regler MCR 200	55	
Kombinationsmöglichkeiten . . . . .	56	
Weitere Anschlüsse . . . . .	57	
Vorbereitung: Auspacken und Demontage . . . . .	58	
Wandmontage . . . . .	59	
Schaltschrankmontage . . . . .	60	
Montage Bediengerät auf dem Reglergehäuse	61	
Einbau MCR 200-GV1 in das Computermodule . . . . .	62	
Bediengerät auf separatem Wandschalter		
MCR 200-WK1 . . . . .	63	
Demontage des Bediengerätes vom Regler . . . . .	63	
Abmessungen . . . . .	64	

# Systemübersicht

## Funktionsumfang

Diese Bedienungs- und Montageanleitung gilt für den Regler MCR 200-45. Dieser Reglertyp ist für die witterungsgeführte Vorlauftemperaturregelung, wahlweise Raumtemperaturregelung, von bis zu vier Mischkreisen konzipiert.

### Anlagenteile

	Heizkreisregelung	
	Umwälzpumpe	Mischer
Symbole am Regler		
MCR 200-45	●●●●	●●●●

● Anzahl Geräte

### Regelsysteme

Der Regler MCR 200-45 kann mit allen Reglern der Familie MCR 200, z. B. Grund-, Ergänzungs-, Lüftungs- oder Fernwärmeregler kombiniert werden. Durch geeignete Kombinationen der Regler MCR 200 können unterschiedlichste Anlagen schnell und funktionssicher geplant und realisiert werden.

### Kommunikation

Alle notwendigen Regelparameter wie z.B. der Außentemperaturwert oder Sollwertanforderungen der nachgeschalteten Regler MCR 200 können über eine Buskommunikation zwischen den einzelnen Reglern weitergegeben werden.

### Kombinationen

Der MCR 200-45 kann mit bis zu drei weiteren Reglern der Familie MCR 200 kombiniert werden.

### Grundeinstellung

Alle Regler MCR 200 werden mit einem werkseitigen Grundprogramm und einer sinnvollen Parametrierung ausgeliefert. Dies ermöglicht eine einfache Inbetriebnahme des Regelgeräts. Die werkseitige Grundeinstellung des MCR 200-45 entspricht dem Anlagenschema auf der nachfolgenden Seite.

Sollten darüber hinaus weitere spezielle Anforderungen oder Anpassungen an die Regelaufgabe nötig sein, können diese über eine Vielzahl einstellbarer Parameter in der Codetabelle berücksichtigt werden.

## Anwendungen

### Heizungsregelung mit vier Radiatorenheizkreisen

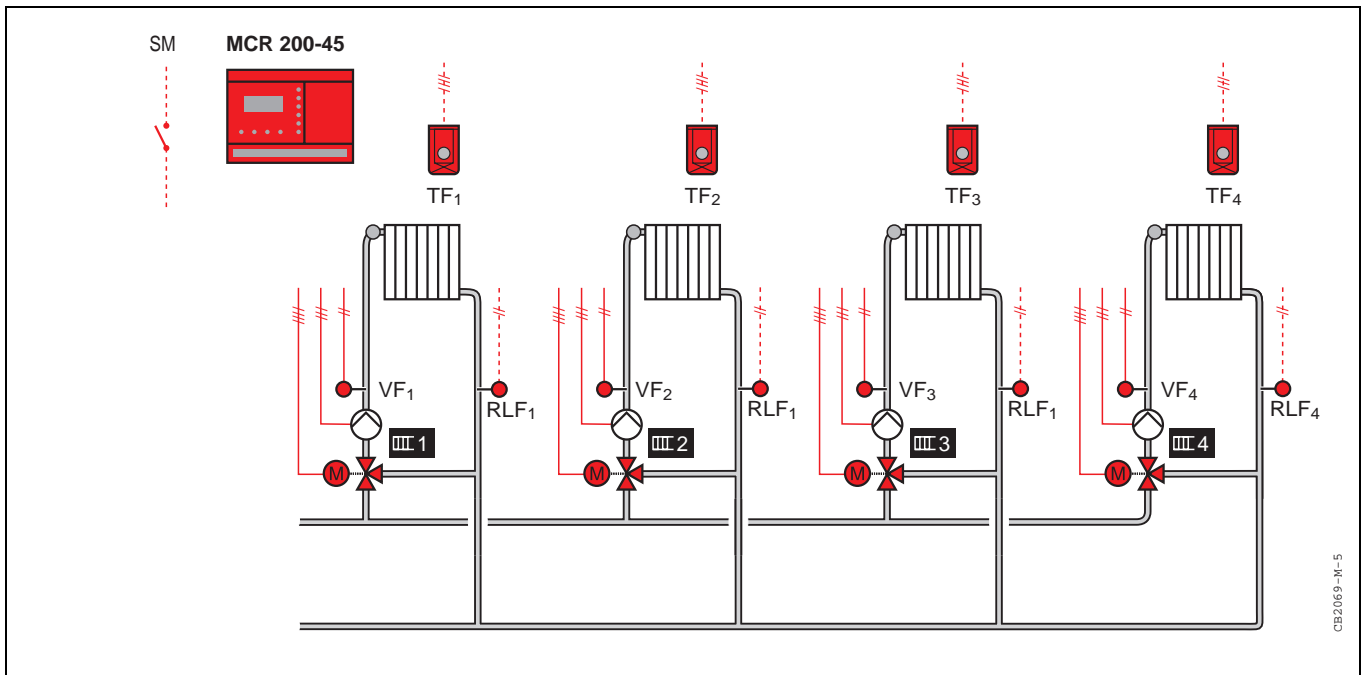

### Reglerkombination MCR 200-45 / 71 mit zwei Kesseln, drei Radiatorenheizkreisen und einer Fußbodenheizung

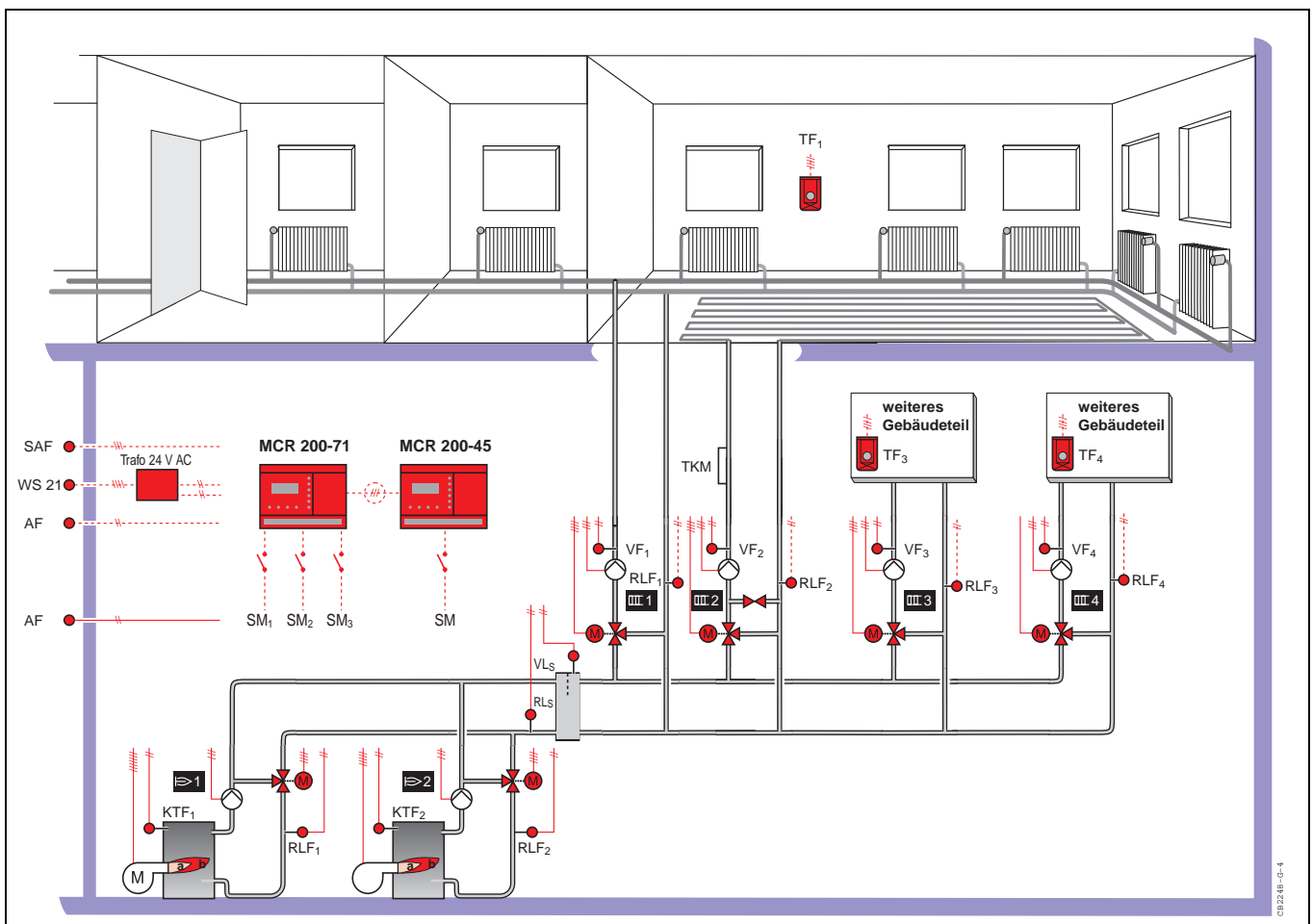

# Inbetriebnahme

## Voraussetzungen

Die Regeleinrichtung muß nach dieser Montageanleitung installiert sein.

Alle elektrischen Anschlüsse müssen vom Fachmann nach den gültigen VDE-Vorschriften ausgeführt sein und den elektrischen Schaltbildern entsprechen.

Dazu gehören:

- Spannungsversorgung
- Verdrahtung von Fühlern und Wählern
- Anschluß der Stellorgane wie z.B. Mischer-/ Ventilstellmotoren, Pumpen usw.
- Einbau der Submodule für die Kommunikation (soweit erforderlich, z. B. MCR 200-GV1)



**Die Vorschriften VDE 0800, VDE 0100 oder an deren Stelle tretende sind unbedingt zu beachten.**

- **Die Heizungsanlage muß fertiggestellt und mit Wasser gefüllt sein, damit die Pumpen nicht trockenlaufen und Schaden nehmen.**
- Wenn ein Fußbodenheizkreis angeschlossen ist, muß bauseits zusätzlich ein Begrenzungsthermostat im Heizungsvorlauf nach der Heizkreispumpe installiert sein, der bei zu hohen Vorlauftemperaturen den Mischer schließt.

Sind alle diese Voraussetzungen erfüllt (vom Fachmann prüfen lassen), kann die Regeleinrichtung in Betrieb genommen werden.

Die nächsten Seiten zeigen alle notwendigen Arbeitsschritte zur Inbetriebnahme.

### Wenn's nicht klappt...

Diese Anleitung ist so angelegt, daß Sie für den Normalfall alle für die Installation erforderlichen Informationen enthält. Sollten Sie dennoch bei der Montage oder bei der Inbetriebnahme auf ein unlösbares Problem stoßen, setzen Sie sich bitte mit Ihrer zuständigen Verkaufsniederlassung in Verbindung. Sollte dort im Moment kein Ansprechpartner frei sein, nehmen Sie bitte mit der technischen Verkaufsunterstützung im Werk Kontakt auf.

## Ausführung

### Vorgehensweise

Die nachfolgende Einweisung erläutert Ihnen, wie Sie systematisch und schnell eine erfolgreiche Inbetriebnahme durchführen können. Eine systematische Vorgehensweise bei der Inbetriebnahme gewinnt immer mehr an Bedeutung, je komplexer die Anlage ist, z.B. wenn ein Regelsystem aus mehreren Reglern besteht.

#### Die Inbetriebnahme der Regeleinrichtung erfolgt in drei Schritten:

- 1. Überprüfung der korrekten Verdrahtung des Reglers.
- 2. Manuelle Funktionsüberprüfung der angesteuerten Stellmotoren, Pumpen und des Zeitkanals mit Hilfe der Handschalter an den Ausgangsmodulen.
- 3. Einstellungen am Bediengerät

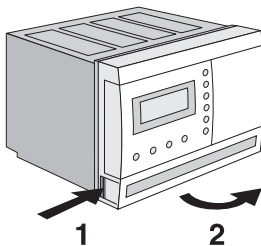
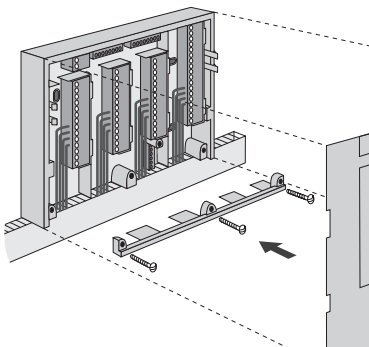

### ■ Verdrahtung überprüfen

- Überprüfen Sie die korrekte Verdrahtung des Reglers, der angeschlossenen Fühler und Wähler, der Spannungsversorgung anhand der beigelegten elektrischen Anschlußpläne bzw. Widerstandstabellen der angeschlossenen Fühler (siehe hierzu "Schaltpläne" bzw. "Prüfung Temperaturfühler").
- Montieren Sie anschließend entsprechend dieser Montageanleitung, das Reglergehäuse, die Module (alle Handschalter in Stellung "0"), und das Bediengerät.

### ■ Manuelle Funktionsprüfung



Auch die Funktionsprüfung darf nur durch Fachpersonal erfolgen. Beachten Sie alle Sicherheitsvorschriften. Stromschlaggefahr 230 V!

- Reglertür leicht nach rechts drücken und nach vorn aufschwenken. Die Schalter der Einschub-Module werden zugänglich.
- Betriebsschalter am Versorgungs-Modul MN1 auf Stellung "1"

### 1. Funktionsüberprüfung der Heizkreispumpen

#### Pumpe Heizkreis 1:



Handschalter 1 an Modul MA2 in Stellung "1"

*Heizkreispumpe Mischkreis 1 läuft?*

Anschließend Handschalter wieder in Stellung "0"

#### Pumpe Heizkreis 2:



Handschalter 2 an Modul MA2 in Stellung "1"

*Heizkreispumpe Mischkreis 2 läuft?*

Anschließend Handschalter wieder in Stellung "0"

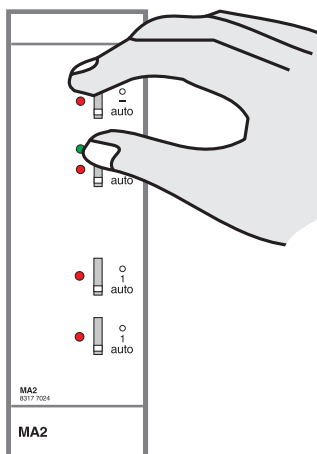

#### Pumpe Heizkreis 3:



Handschalter 1 an Modul MA2 in Stellung "1"

*Heizkreispumpe Mischkreis 1 läuft?*

Anschließend Handschalter wieder in Stellung "0"

#### Pumpe Heizkreis 4:



Handschalter 2 an Modul MA2 in Stellung "1"

*Heizkreispumpe Mischkreis 2 läuft?*

Anschließend Handschalter wieder in Stellung "0"

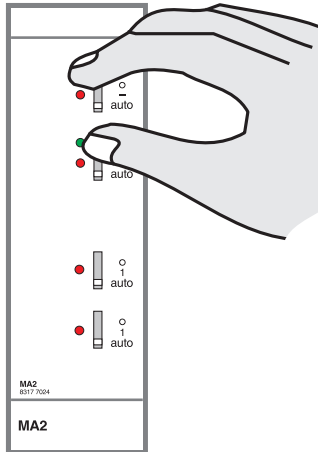

## 2. Funktionsprüfung der Stellantriebe

### Mischer / Ventil Heizkreis 1:



Handscharter 1 an Modul MA2

Handscharter auf "+" stellen

steigt Vorlauftemperatur?

*öffnet Mischer / Ventil?*

Handscharter auf "-" stellen

fällt Vorlauftemperatur?

*schließt Mischer / Ventil?*

Handscharter auf "0" stellen

Stellorgan bleibt in aktueller Stellung  
(neutral)

### Mischer / Ventil Heizkreis 2:



Handscharter 2 an Modul MA2

Handscharter auf "+" stellen

steigt Vorlauftemperatur?

*öffnet Mischer / Ventil?*

Handscharter auf "-" stellen

fällt Vorlauftemperatur?

*schließt Mischer / Ventil?*

Handscharter auf "0" stellen

Stellorgan bleibt in aktueller Stellung  
(neutral)

### Mischer / Ventil Heizkreis 3:



Handscharter 1 an Modul MA2

Handscharter auf "+" stellen

steigt Vorlauftemperatur?

*öffnet Mischer / Ventil?*

Handscharter auf "-" stellen

fällt Vorlauftemperatur?

*schließt Mischer / Ventil?*

Handscharter auf "0" stellen

Stellorgan bleibt in aktueller Stellung  
(neutral)

### Mischer / Ventil Heizkreis 4:



Handscharter 2 an Modul MA2

Handscharter auf "+" stellen

steigt Vorlauftemperatur?

*öffnet Mischer / Ventil?*

Handscharter auf "-" stellen

fällt Vorlauftemperatur?

*schließt Mischer / Ventil?*

Handscharter auf "0" stellen

Stellorgan bleibt in aktueller Stellung  
(neutral)

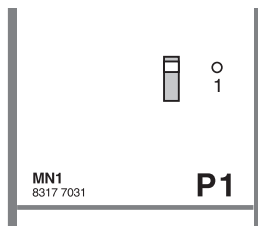

Bei falscher Drehrichtung der Stellorgane müssen die elektrischen Anschlüsse für Rechts- oder Linkslauf am Stellantrieb (oder direkt am Regler) miteinander vertauscht werden.



**Vorsicht Unfallgefahr!** Vor dem Umbau der Stellorgane Handscharter am Regler in Stellung "0" bringen sowie Netzspannungsversorgung unterbrechen.

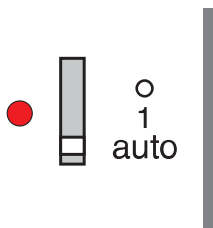

Nach abgeschlossener Überprüfung aller angesteuerten Stellmotoren und Pumpen, **alle Handscharter** an den Ausgangsmodulen MA1 und MA2 auf Stellung "**auto**" stellen.

Ist für ein angeschlossenes Stellorgan eine andere Funktion gewünscht (z.B. Heizkreispumpe aus, weil der Heizkreis noch nicht mit Wasser gefüllt ist), dann ist die Schalterstellung "0" zu wählen.

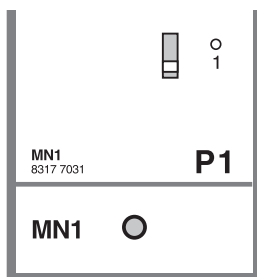

## ■ Einstellungen am Bediengerät

- 1 Handschalter am Versorgungsmodul MN1 auf "1" stellen.
- 2 Reglertür schließen  
Nachdem der Handschalter am Versorgungsmodul MN1 auf "1" gestellt wurde, startet das Regelprogramm.

**Dieser Vorgang kann bis zu zehn Sekunden lang dauern.**

Der Regler ist bereit, wenn folgender Text im Display erscheint:

**Mischkreis 1: Betriebsart**  
**aktuelles Datum, aktuelle Uhr**  
**zeit**  
**Raumtemperatursollwert MK1**

```
MK1: auto
SD 14.05. 13:56
Soll: 20.0 °C
bis: 22:00
```

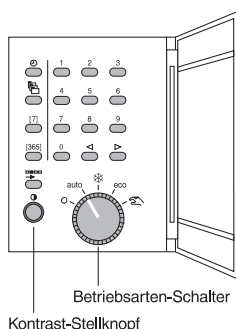

Das aktuelle Datum und die Uhrzeit sind bereits werkseitig voreingestellt.

- 3 Abdecktür am Bediengerät MCR 200-MB1 öffnen.  
Programmirtasten, Zehnertastatur und Betriebsartenschalter werden sichtbar.

- 4 Betriebsartenschalter auf "0" stellen.

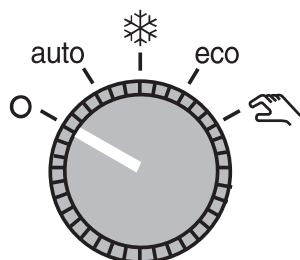

## 5 Parameter einstellen

Werkseitig ist der Regler MCR 200-45 mit sinnvollen Regelparametern voreingestellt. In den **meisten** Anwendungsfällen sind **keine** weiteren Einstellungen mehr notwendig.



**Unbedingt beachten:** Bestehen spezielle Vorschriften (z.B. bei Fußbodenheizung) für Minimal- oder Maximalbegrenzungen der Vorlauftemperaturen, so müssen diese zusätzlich eingestellt werden (siehe Abschnitt "Codetabellen").

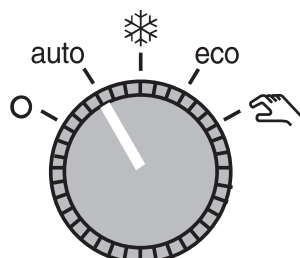

Sind keine weiteren Parametereinstellungen erforderlich, kann der Betriebsartenschalter am Bediengerät auf "auto" oder eine andere gewünschte Betriebsart gestellt werden. Der Regler nimmt daraufhin entsprechend den werkseitigen oder individuellen Einstellungen die Regelfunktionen auf.

Diese kurzgefaßte Anweisung zur Inbetriebnahme zeigt noch nicht alle Einzelheiten und Hintergrundfunktionen zu diesem Regelsystem. Sie dient in erster Linie demjenigen, der die Bedienungsanleitung insgesamt schon einmal durchgearbeitet hat. Alle weiteren Einzelheiten über Eingaben und Funktionen bzw. über die individuellen Unterschiede der einzelnen Anlagentypen lassen sich aus den weiteren Kapiteln, in denen wichtige Funktionselemente ausführlich dargestellt sind, entnehmen.

Bitte beachten Sie, daß der Regler MCR 200 auch ohne Bediengerät automatisch seine Regelfunktion aufnimmt. Dabei gilt die Betriebsart, die zuletzt am Bediengerät eingestellt wurde.

# Gerätebeschreibung

## Bedienelemente

### Ausgangsmodule

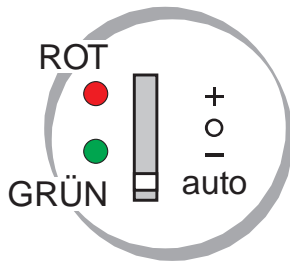
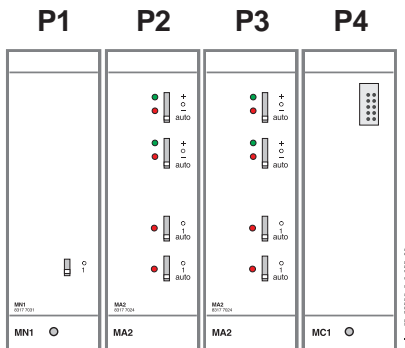

Die eingeschobenen Ausgangsmodule MA1 und MA2 sind im Gehäuse in den mittleren Positionen (P2, P3). In Ausgangsmodulen befinden sich die Relais, von denen die angeschlossenen Stellorgane, wie Stellmotoren, Pumpen und Brenner, entsprechend dem Reglerprogramm angesteuert werden.

Jedem Relaisausgang ist auf der Frontseite des Moduls ein Handschalter sowie eine oder zwei Leuchtdioden (LED) zur Funktionskontrolle zugeordnet.

Welche Stellorgane der Heizungsanlage den einzelnen Ausgängen zugeordnet sind, zeigen jeweils die Symbole neben den Leuchtdioden. Die Bedeutung der Symbole ist im Anlagenschema dargestellt.

### Schaltzustände der Ausgangsrelais, Leuchtdioden-Anzeige

Die Ausgangsmodule verfügen je nach Reglertyp über eine bestimmte Anzahl von Zweipunkt und Dreipunktausgängen. Alle Ausgänge können über die Handschalter unabhängig vom Regler eingestellt werden.

**Die Handschalter der Dreipunktausgänge** haben folgende Stellungen:

- +** Wärmeforderung: Der Stellmotor öffnet (wärmer). Die rote Leuchtdiode leuchtet.
- 0** Neutralstellung. Keine Stellimpulse an den Stellmotor. Der Stellmotor lässt sich von Hand in eine gewünschte Stellung bringen. Die Stellung 0 ist für den Handbetrieb einzustellen. Beide Leuchtdioden grün/rot sind dunkel.
- Keine Wärmeforderung: Der Stellmotor schließt (kälter). Die grüne Leuchtdiode leuchtet.
- auto** Der Stellmotor wird vom Regler angesteuert: Diese Stellung ist nach der Inbetriebnahme einzustellen. Die Leuchtdioden zeigen, welche Stellbefehle der Stellmotor gerade erhält (die Leuchtdioden können ein- / ausschalten).

Leuchtdiode	Zustand	Stellmotor	Mischer
rot und grün	beide aus	keine Stellimpulse	steht (neutral)
rot	ein	wärmer	öffnet
grün	ein	kälter	schließt

**Die Handschalter der Zweipunktausgänge** haben folgende Stellungen:

- 0** Aus: Das angeschlossene Stellorgan (Pumpe oder Brenner) ist ausgeschaltet. Die Leuchtdiode ist dunkel.
- 1** Ein: Das angeschlossene Stellorgan (Pumpe oder Brenner) ist eingeschaltet. Die Leuchtdiode leuchtet (gelb).
- auto** Automatischer Betrieb des angeschlossenen Stellorgans (Pumpe, Brenner) nach Reglerprogramm. Diese Stellung ist nach der Inbetriebnahme zu wählen. Die Leuchtdioden zeigen, ob die angeschlossenen Geräte gerade ein- oder ausgeschaltet sind.

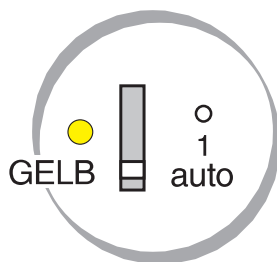

Leuchtdiode	Zustand	Betriebszustand Pumpe
gelb	ein	eingeschaltet
gelb	aus	ausgeschaltet



## Versorgungsmodul

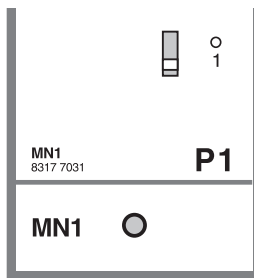

Das **Versorgungsmodul MN1** (P1 = Position 1) erzeugt alle Spannungen, die der Regler benötigt.

Auf dem Versorgungsmodul befindet sich der Betriebsschalter zum Ein- und Ausschalten der Versorgungsspannung. Eine Leuchtdiode zeigt, daß die Arbeitsspannung für das Computermodul vorhanden ist.

### Sicherheitshinweis:

Bitte beachten Sie, daß trotz abgestelltem Betriebsschalter alle angeschlossenen Stellorgane, Pumpen, Stellmotoren, Brenner etc. unter Spannung (230 V ~) stehen können! Der Betriebsschalter unterbricht nur die Spannungsversorgung des Reglers.

## Computermodul

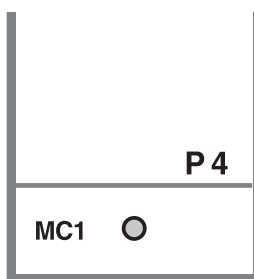

Das **Computermodul MC1** (P4 = Position 4) enthält den zentralen Mikroprozessor, das komplette Regelprogramm und alle Daten des Regelgerätes. Dort laufen alle Informationen von Fühlern, Wählern und vom Bediengerät zusammen und werden verarbeitet.

Das Computer-Modul steuert die Ausgangsmodule an, die dann die Steuerung von Pumpen, Stellmotoren und Zeitkanal übernehmen.

Die Leuchtdiode zeigt, daß das Reglerprogramm störungsfrei arbeitet.

## Batterie

### Funktion

Eine Pufferbatterie kann für mehrere Wochen einen Spannungsausfall überbrücken, alle gespeicherten Daten sichern. So bleibt nach Wiederherstellen der Netzversorgung der ursprüngliche Zustand des Regler erhalten.

Die Batterie wird nur bei Netzspannungsausfall belastet und hat daher bei ordnungsgemäßer Netzversorgung eine Lebensdauer von **10 Jahren**.

Keinesfalls sollten Sie aber ohne zwingenden Grund die Netzspannung längere Zeit ausschalten, etwa um die Anlage im Urlaub stillzulegen. Dies wird über den Betriebsartenschalter vorgenommen.

Sollte die Batterie keine ausreichende Spannung mehr liefern, wird dies durch eine Meldung auf der Anzeige angezeigt.

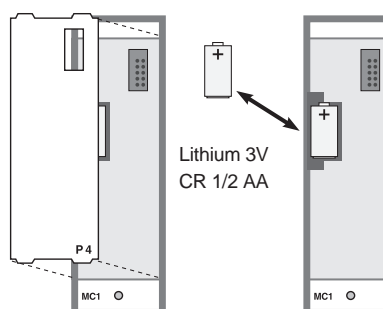

### Batterie wechseln

**Zum Auswechseln der Batterie darf die Netzversorgung (Schalter am Modul MN1) nicht ausgeschaltet werden, damit die Daten erhalten bleiben.**

1. Ziehen Sie die Frontplattenabdeckung vorsichtig vom Modul ab.
2. Nehmen Sie die Batterie, evtl. mit Hilfe eines spitzen Werkzeuges, heraus.
3. Setzen Sie die neue Batterie mit dem **Pluspol nach oben** wieder ein.
4. Setzen Sie die Frontplattenabdeckung wieder in die vorgesehenen Schlitze ein.
5. Entsorgen Sie bitte die Batterie bei einer speziellen Sammelstelle.

## Bediengerät

Das Bediengerät besitzt innerhalb des Regelsystems eine Schlüsselfunktion. Es dient als Befehls- und Informationszentrale. Alle Informationen über die Anlage, wie z.B. tatsächliche Temperaturen (Istwerte) und die eingestellten Anlagendaten lassen sich über das Bediengerät abfragen. Zusätzlich werden Störmeldungen im Klartext angezeigt. Sämtliche Einstelldaten wie z.B. Temperatursollwerte oder Schaltzeiten sind dem Regler über das Bediengerät mitzuteilen.

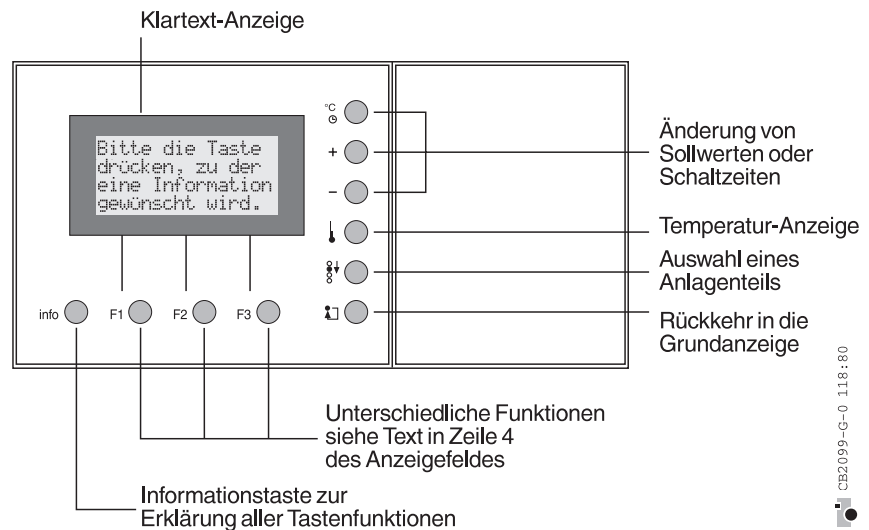

## Bedienstufen

Das Bediengerät erlaubt eine einfache und komfortable Bedienung in mehreren Stufen. Mit Hilfe eines Klartextfeldes wird dem Benutzer dabei eine informative Schritt-für-Schritt-Hilfe geboten. Mit einem speziellen Bediendialog erklärt der Regler sich selbst und die Funktionen seiner Bedientasten.

Bei jedem Tastendruck erscheinen klare Auskünfte und gegebenenfalls weitere Anweisungen für die nächsten Schritte. Diese Hinweise können natürlich aus Platzgründen oft nur als Abkürzung gegeben werden, sind jedoch als Arbeitshilfe eindeutig.

## Tastenarten

Eine deutliche Trennung zwischen den Informations- und Stelltasten zum wahlweisen Eingriff des Bedieners und den eigentlichen Programmier Tasten vereinfacht die Handhabung.

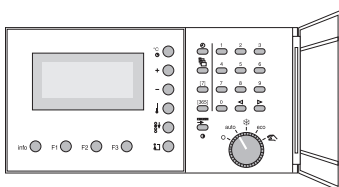

## Service Tasten





Alle Tasten, die nur zur Inbetriebnahme oder für den Service notwendig sind sowie der Betriebsartenschalter befinden sich hinter einer Abdecktür. Nur die Tasten zur Abfrage von Temperatur und Schaltzeiten und zur kurzfristigen Veränderung von Temperatursollwerten sind frei zugänglich.

Um die Bedienung so einfach wie möglich zu gestalten, ist dem Regler für jeden Parameter eine vernünftige Grundeinstellung mitgegeben. Für die Schaltzeiten ist ein werkseitiges Grundprogramm eingestellt. Sogar die **Uhrzeit** und das **Datum** sind bereits werkseitig eingestellt.

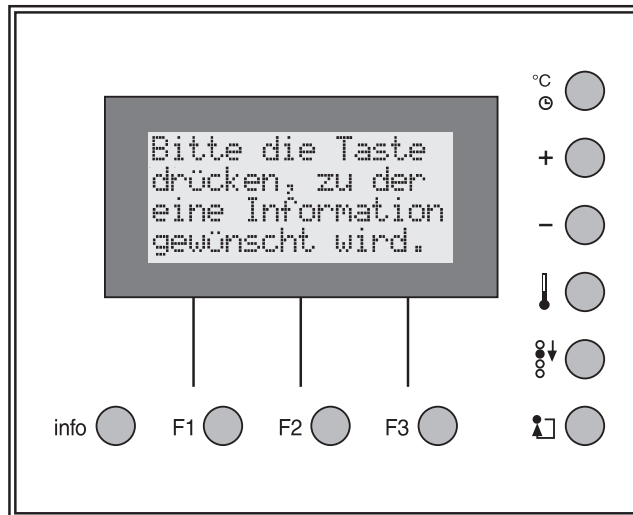
## Tastatur

### Frei zugängliche Bedientasten



-  **Taste Information**  
Diese Taste ist zu drücken, wenn Sie eine Erklärung zu einer beliebigen Taste benötigen. Erst die Infotaste, dann die "fragliche Taste" betätigen.
-  **Taste Flucht**  
Diese Taste ermöglicht die Rückkehr in die Grundanzeige des zuvor ausgewählten Anlagenteils. Mit dieser Taste kann man auch einen Anzeige- oder Eingabevorgang abbrechen und an den Ausgangspunkt zurückkehren, wenn man einmal "nicht mehr weiter weiß".
-  **Taste Auswahl**  
Schaltet die Grundanzeige auf den nächsten Anlagenteil weiter, z.B. Mischkreis 1 > Mischkreis 2 > Mischkreis 3 > Mischkreis 4  
Alle folgenden Abfragen und Eingaben beziehen sich auf den so ausgewählten Anlagenteil.
-  **Taste Temperaturanzeige**  
Hiermit lassen sich alle Temperaturen (Istwerte) anzeigen, die über angeschlossene Fühler erfaßt sind, z.B. Außentemperatur, Vorlauftemperatur, Raumtemperatur.
-  **Taste Kurzeingriff**  
Zum spontanen Benutzereingriff, um Schaltzeiten und Sollwerte ohne langfristige Eingaben den Wünschen des Benutzers anzupassen.  
Mit dieser Taste läßt sich durch wiederholtes Drücken eine blinkende Anzeigemarke auf die Schaltzeiten oder den Temperatursollwert setzen, um diese zu ändern.  
Die Einstellwerte der jeweils blinkenden Funktion können mit den Stelltasten (s.u.) "+" oder "-" in festgelegten Stufen geändert werden.  
Die vorgenommenen Änderungen sind nur bis zum nächsten Schaltpunkt der Wochen- / Jahresschaltuhr gültig. Danach sind wieder die programmierten Schaltzeiten und Temperatursollwerte wirksam.

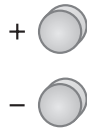

#### Tasten **Stellen**

Zum Ändern der Schaltzeiten bzw. der Temperatursollwerte.

Solange eine blinkende Anzeigemarke für die Schaltzeit oder den Temperatursollwert erscheint, kann eine Änderung erfolgen.

Die blinkende Anzeigemarke für die **Schaltzeit** ermöglicht durch Drücken der Tasten “+” oder “-” Schaltzeitkorrekturen in Schritten von jeweils 10 Minuten.

Die blinkende Anzeigemarke für den **Temperatursollwert** ermöglicht durch Drücken der Tasten “+” oder “-” Temperatursollwertänderungen in Schritten von jeweils 0,5 K.

Zum Wechseln zwischen Uhrzeit- oder Temperatursollwertänderung dient die Kurzeingriffstaste.



#### Taste **Funktion**

Mit den Funktionstasten F1 oder F2 oder F3 lassen sich entsprechende Anweisungen, die als Text in der vierten Zeile des Anzeigefeldes stehen, ausführen.

Welche Funktionstaste zu drücken ist, geht aus der Textposition hervor.

Es gilt folgende Zuordnung:

- F1 gilt für den Text ganz links
- F2 gilt für den Text in der Mitte
- F3 gilt für den Text ganz rechts

In der vierten Zeile des Anzeigefeldes können im Bedienablauf bis zu drei Anweisungen zur Auswahl erscheinen. Es ist jeweils die Funktionstaste (F1, F2 oder F3) zu drücken, die der gewünschten Anweisung zugeordnet ist.

### Verdeckte Wahlstasten



#### Taste **Uhrzeit**

Drücken Sie diese Taste, wenn . . .

- die werkseitig eingestellte Uhrzeit und das Datum geändert werden sollen
- der Beginn oder das Ende der Sommerzeit geändert werden soll.

Die Sommer- Winterzeitumstellung erfolgt automatisch zu dem durch die EG-Richtlinie festgelegten Zeitpunkt.

Das Anzeigefeld zeigt die jeweils folgenden Bedienschritte im Klartext an. Blinkende Anzeigemarken fordern zum Einstellen der Ziffern mit der Zehnertastatur auf.



#### Taste **Kartei**

Im Anzeigefeld erscheint nach Drücken der Karteitaste

z.B. 1 = Einstellung, 2 = Anlagenstatus usw..

In der vierten Zeile weist “MEHR” auf die Funktionstaste F3 hin, die zu drücken ist, wenn man noch weitere Informationen abrufen möchte.

Die jeweilige Ziffer vor dem Begriff zeigt, welche Taste der Zehnertastatur zu drücken ist, damit z.B. die “Einstellungen” oder der “Anlagenstatus” etc. angezeigt werden.



#### Taste **Wochenschaltprogramm**

Drücken der Wochenschaltprogramm-Taste ermöglicht das **Einstellen, Ändern oder Löschen der Schaltzeiten für ein individuelles Heizprogramm** eines Anlagenteiles.

Nach Drücken der Wochenschaltprogramm-Taste gibt der Text im Anzeigefeld Auskunft, für welchen Anlagenteil (z.B. MK1 = Mischkreis 1) die Schaltuhr gilt und welche Taste (Ziffer 1 bis 3) zu drücken ist, damit man die gewünschte Einstellung durchführen kann.

Der Anlagenteil, für den man ein Wochenprogramm einstellen möchte, ist **vorher** mit der Auswahltaste (s. o.) aufzurufen.

Für folgende **Anlagenteile** besitzt der Regler MCR 200-45 eigene Zeitprogramme:

- MK1** = Mischkreis 1
- MK2** = Mischkreis 2
- MK3** = Mischkreis 3
- MK4** = Mischkreis 4

[365]



#### Taste **Jahresschaltprogramm (Termin)**

Ermöglicht das Einstellen von Schaltpunkten im Jahresprogramm für einen Anlagenteil.

Nach Drücken dieser Termintaste gibt der Text im Anzeigefeld Auskunft, für welchen Anlagenteil (z.B. MK1 = Mischkreis 1) die Jahresschaltuhr gilt und welche Taste zu drücken ist, damit man die Einstellung durchführen kann.

Der Anlagenteil, für den man ein Jahresprogramm einstellen möchte, ist vorher mit der Auswahltaste (s.o.) anzuwählen.



#### Taste **Anzeige**

Mit dieser Taste kann der Reglertyp und die Softwareversion angezeigt werden.

0 . . . 9



#### **Zehnertastatur**

Die Tasten mit den Ziffern 0...9 sind zum Einstellen der Jahreszahl, eines Datums, der Uhrzeit in Minutenschritten, sowie der gewünschten Temperatursollwerte zu verwenden.

Außerdem dient sie der Funktionsauswahl nach Betätigen der Tasten Uhrzeit, Kartei, Wochen- oder Jahresschaltprogramm. Die Ziffer vor dem Text entspricht der Taste zum Aufruf der Funktion.

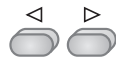

#### **Positionstasten**

Mit den beiden Positionstasten läßt sich eine blinkende Anzeigemarke im Display in Pfeilrichtung oder auf die Position bewegen, die man ändern möchte.

Wichtig für die Eingabe größerer Zahlenwerte oder zum springen auf das nächste Eingabefeld. Mit dieser Taste kann bei Bedarf eine weiter Ziffernposition eröffnet werden.

### Betriebsartenschalter

Mit dem Betriebsartenschalter lässt sich die gewünschte Betriebsart der Heizungsanlage auswählen.

Für die möglichen Einstellpositionen gelten folgende Funktionen:

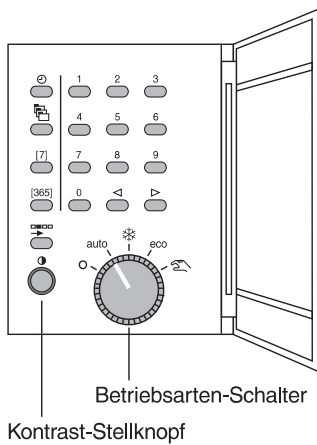

Kontrast-Stellknopf

Betriebsarten-Schalter

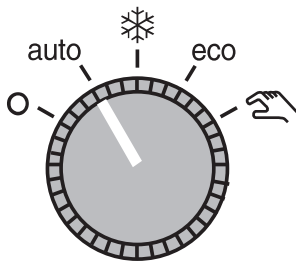

**auto** **Automatikbetrieb (Normalbetrieb)**  
Der Regler arbeitet nach Zeitprogramm oder nach externer Anforderung eines nachgeschalteten Reglers.



**Ferien (Auskuhlschutz)**  
Alle Anlagenteile werden auf Minimalbegrenzung geregelt, z.B. Mischkreis auf minimale Raumtemperatur. Der Frostschutz ist aktiv.

**eco** **“Eco“-Betriebsart (Sommerbetrieb)**  
wie Ferienbetrieb.



**Handbetrieb**  
Alle Anlagenteile werden eingeschaltet.

**0** **AUS:**  
Alle Anlagenteile werden ausgeschaltet.  
Es besteht **kein** Frostschutz!

### Kontraststellknopf

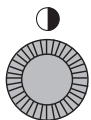

Mit diesem Stellknopf lässt sich der Kontrast im Anzeigefeld nach Bedarf verstärken oder verringern. Der optimale Kontrast kann nach Standort und Beleuchtung unterschiedlich sein.

Drehung nach links      weniger Kontrast  
Drehung nach rechts      mehr Kontrast

## Arbeitsweise der Regeleinrichtung

Beim Regelgerät MCR 200-45 handelt es sich um einen Heizungsregler für hydraulische Heizkreise, der als Folgeregler eingesetzt werden kann. Das heißt, dieses Gerät kann keinen Wärmeerzeuger ansteuern (Kessel oder Kesselfolgeschaltung), sondern gibt seine Wärmeanforderung nur als Signal auf den Bus.

Zusätzliche Regelgeräte z.B. MCR 200-71 oder MCR 200-32 können diese Anforderungen an Wärmeerzeuger weitergeben. Der MCR 200-45 ist ein Gerät mit fest vorgegebenen Funktionen, das über Parameter auf verschiedene Betriebsweisen abgestimmt werden kann.

### Wärmeabnehmer

Mit dem Regler MCR 200-45 können vier Heizkreise geregelt werden. Alle Heizkreise können unabhängig voneinander, jeder nach seinem eigenen Schaltprogramm, ihre Anforderung an die Wärmeerzeuger senden. Dieses Signal wird maximal ausgewählt. Die jeweils höchste Anforderung kann über eine Busverbindung an einen Regler MCR 200 übergeben werden, der die Wärmeerzeugung regelt.

Die Wärmeanforderung ist pro Regelkreis individuell abschaltbar.

### Einstellungen

Alle Einstellungen, die die Funktionen dieses Reglers beeinflussen, sind in den Codetabellen aufgeführt. Diese sind werkseitig sinnvoll vobesetzt, so daß nur noch geringe Anpassungen für die Inbetriebnahme notwendig sind (Siehe "Codetabellen").



Die Einstellungen dieser Werte sind für die wichtigsten Größen in der Bedienungsanleitung genannt. **In den Codetabellen sind die wichtigsten Einstellungen mit Raster unterlegt.**

Alle anderen Parameter sind hier nicht näher beschrieben und sollten nur von geschultem Servicepersonal optimiert werden, wenn es die Situation erfordert.

Die Methode, wie Codenummern ausgewählt und geändert werden, ist unter "Bedienabläufe" beschrieben.

### Witterungsgeführte Vorlauftemperaturregelung

Die Regelgeräte MCR 200-45 sind werkseitig als witterungsgeführte Vorlauftemperaturregelung eingestellt, d.h. jeder Außentemperatur ist durch die Heizkennlinie eine bestimmte Vorlauftemperatur zugeordnet. Ist zusätzlich ein Raumtemperaturfühler angeschlossen, so kann der Regler seine Heizkennlinie selbsttätig einstellen (adaptieren).

Mit einem Zeitprogramm kann die Raumtemperatur je Anlagenteil für unterschiedliche Anforderungen eingestellt werden. Die Nachtabstaltung und die Optimierung der Schaltzeiten ermöglicht eine optimale Energieausnutzung.

Zusätzlich kann bei Anschluß eines Raumtemperaturfühlers eine Raumtemperaturmaximalbegrenzung (siehe "Maximalbegrenzung") durchgeführt werden. Diese einstellbare Begrenzungsfunktion sorgt dafür, daß nicht unnötig Heizenergie verbraucht wird.

Jeder Heizkreis kann einen eigenen Temperaturwähler (inkl. Fühler) verwenden und mit diesem auf einfache Weise bedient werden.

In Verbindung mit Fernheizungen kann alternativ zum Raumfühler ein Rücklauffühler für die Rücklauftemperaturbegrenzung eingesetzt werden.

## Adaption der Heizkennlinie

Die Fähigkeit des Reglers, die Geräteheizkennlinie (Heizkurve) schrittweise selbsttätig an die Gebäudeheizkennlinie anzupassen, nennt man Adaption. Dies geschieht durch Erfassung von Außen-, Vorlauf- und Raumtemperatur.

Die Raumtemperatur kann unterschiedlich ermittelt werden. Dementsprechend sind beim MCR-Programm zwei Verfahrensweisen zu unterscheiden:

### 1. Adaption mit Raumtemperaturfühler (Code 131, 231, 331, 431 = 1)

Hier läuft die Adaption automatisch ab, wenn für den betroffenen Regelkreis ein Raumtemperaturfühler angeschlossen ist. Die Temperaturmessung erfolgt während des gesamten Tagbetriebes. Adaptiert wird nach einem besonderen Verfahren immer erst am Ende des Tages (24.00 Uhr).

Ist die Adaption schon über einen längeren Zeitraum erfolgt, so hat sich eine sehr gut angepaßte Heizkennlinie eingestellt. Dann gehen die jeweiligen Tagesabweichungen der Raumtemperatur nur noch bedingt in die Adaption mit ein.

### 2. Manuelle Einstellung der Heizkennlinie (Code 131, 231, 331, 431 = 0)

Wenn kein Raumtemperaturfühler angeschlossen ist, arbeitet der Regler als witterungsgeführte Vorlauftemperaturregelung mit den werkseitig vorgegebenen Heizkennlinien.

Dadurch, daß die automatische Adaption drei Tage braucht, um die Steigung der Heizkennlinie genügend genau zu ermitteln, ist es notwendig, im Anfahrzustand (3 Tage) mit der Grundeinstellung zu arbeiten.

Das bedeutet, daß eine Korrektur der Heizkennlinie erst nach dem 4. Tag erfolgt. Ist die Grundeinstellung (1,6) zu hoch, kann es passieren, daß in den ersten drei Tagen zu hohe Vorlauftemperaturen auftreten.

#### Einstellbereiche:

Steilheit der Heizkennlinie: 0 ...4,5

Krümmung: 1,1...1,6

selbstadaptierend: 0 ...2,5

#### Erste Inbetriebnahme

Bei Inbetriebnahme arbeitet der Regler zunächst mit einer werkseitig vorgegebenen Grundeinstellung (Radiatoren):

Steigung: 1,6 (Fußbodenheizung 0,8)

Exponent: 1,33 (Fußbodenheizung 1,1)

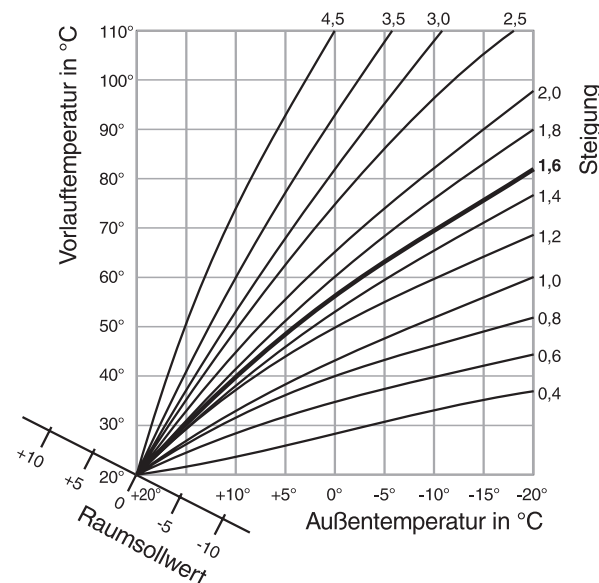



## Energieoptimierter Heizbetrieb (EOH) ■ Zeitvariable oder temperaturvariable Aufheizung zum Zielzeitpunkt oder optimierte Aufheizung

Zur bestmöglichen Restwärmenutzung eines Gebäudes und zur Vermeidung von unnötigem Heizbetrieb im Sinne der Energieeinsparung - ohne Komfortverlust - verfügt der MCR-Regler über verschiedene Verfahren der Heizungsoptimierung.

**Grundsätzlich sind zwei Verfahren möglich:**

- 1. Die Optimierung nach der Testraum-Methode mit Raumtemperaturfühler (**Code 133, 233, 333, 433 = 1**)
- 2. Eine Optimierung ohne Raumfühler, die nur den Aufheizzeitpunkt in Abhängigkeit von der Außentemperatur vorverlegt (**Code 133, 233, 333, 433 = 0**).

**Während der Aufheizphase sind verschiedene Funktionsabläufe möglich:**

Temperatur- oder zeitvariable Aufheizung je nach Bedarf.

Bedarfsabhängige Vorlauftemperaturerhöhung während der gewünschten einstellbaren Aufheizdauer (**Code 134, 234, 334, 434**) - Grundeinstellung: zwei Stunden

Falls erforderlich wird die Vorlauftemperatur bis zum maximal möglichen Wert erhöht (**Code 135, 235, 335, 435**), um eine Aufheizung in der vorgegebenen Zeit zu erreichen.

### Mit Raumtemperaturfühler

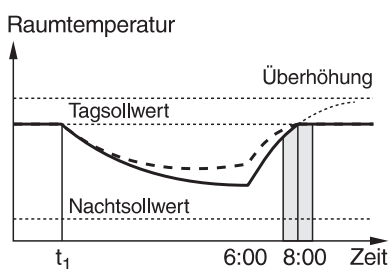

Außentemperatur ca. +5°C  
(temperaturvariable Aufheizung,  
Aufheizzeit = 2 h)

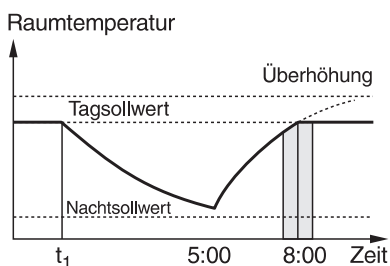

Außentemperatur ca. -5°C  
(zeitvariable Aufheizung > 2 h)

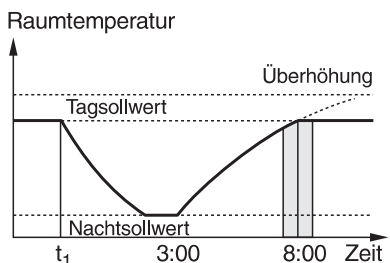

Außentemperatur ca. -15°C  
(zeitvariable Aufheizung > 2 h)

### Ohne Raumtemperaturfühler

Der Aufheizbeginn erfolgt in Abhängigkeit der momentanen Außentemperatur mit einer einstellbaren Überhöhung der Vorlauftemperatur (**Code 136, 236, 336, 436**).

## Absenkontoptimierung und Auskühlschutz

### Abschalten der Heizung vor Ablauf der Belegungszeit

Die Optimierung mit Raumfühler hat den großen Vorteil, daß die aktuelle Raumtemperatur in die Berechnung der Frühabschaltung mit eingeht.

- In der Phase der optimierten Frühabschaltung erfolgt eine **zeitlich variable** Umschaltung auf den Absenkbetrieb, die vom Mikrocomputer errechnet wird. Entsprechend der momentanen Temperaturverhältnisse kann diese Frühabschaltung bis zu zwei Stunden vor dem tatsächlichen Nutzungsende des entsprechenden Anlagenteils beginnen. So läßt sich die Restwärme des Gebäudes sinnvoll nutzen.
- Im Absenkbetrieb - bei Nacht bzw. an Wochenenden - erfolgt eine totale Abschaltung der Wärmezufuhr. Das bedeutet: Schließen des Mischers, Abschalten der Heizkreispumpe und unter bestimmten Voraussetzungen auch Abschalten des Wärmerezeugers. Während der Absenkephase wird eine Raumauskühlung bis auf die einstellbare Minimaltemperatur am Regler zugelassen.

### Absenkontoptimierung ohne Raumfühler

Bei der Absenkontoptimierung ohne Raumfühler kann nur die Außentemperatur die Frühabschaltung beeinflussen. Über das Diagramm sind damit alle Zusammenhänge festgelegt, ohne daß die Raumtemperatur dabei berücksichtigt werden kann.

Die maximale Frühabschaltung beträgt zwei Stunden.

Der Schaltpunkt ist dabei immer auf die spätest mögliche Abschaltung zu legen.

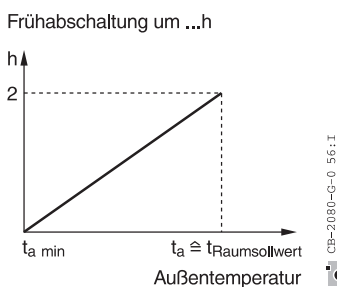

### Begrenzung der Heizungsvorlauftemperatur

In manchen Anlagen darf die Heizungsvorlauftemperatur bestimmte Grenzen nicht unter- oder überschreiten. Zum Beispiel ist bei Fußbodenheizungen die Maximalbegrenzung der Heizungsvorlauftemperatur sehr zweckmäßig. Ein zusätzlicher Temperaturfühler ist nicht erforderlich, da die Begrenzungstemperatur mit dem vorhandenen Vorlauftemperaturfühler erfaßt wird. Ist eine Minimalbegrenzung eingestellt, dann ist sie ständig wirksam.

Nur die vom Regler ermittelten Heizgrenzen können die Minimalbegrenzung außer Kraft setzen.

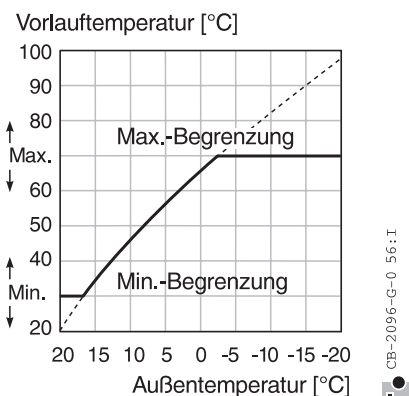

Hinweis: Die Begrenzung ersetzt keine Sicherheitsmaßnahmen, wie z.B. das Begrenzungsthermostat einer Fußbodenheizung.

Mit Code 101, 201, 301, 401 kann die Minimalbegrenzung und mit Code 102, 202, 302, 402 kann die Maximalbegrenzung der Heizungsvorlauftemperatur eingestellt werden.

#### **CODE 101 - 201 - 301 - 401**

→ Heizungsvorlauftemperatur: Minimalbegrenzung [°C]

#### **CODE 102 - 202 - 302 - 402**

→ Heizungsvorlauftemperatur: Maximalbegrenzung [°C]

## Maximalbegrenzung der Raumtemperatur

Bei angeschlossenem Raumfühler und Überschreiten einer einstellbaren Raumtemperaturbegrenzung wird der Vorlauftemperatursollwert gesenkt.

### Beispiel:

Raumtemperatursollwert 20 °C

Maximalbegrenzung der Raumtemperatur auf 22 °C

Daraus ergibt sich, daß ab einer Raumtemperatur von 22 °C die Vorlauftemperatur des Heizkreises stetig zu sinken beginnt. Unter Code 105, 205, 305, 405 ist der maximal zulässige Raumbegrenzungssollwert einzustellen.

Überschreitet die Raumtemperatur (Istwert) den Raumbegrenzungssollwert, so wird der Heizungsvorlaufssollwert gesenkt.

### **CODE 105 - 205 - 305 - 405**

→ Maximalbegrenzung der Raumtemperatur [°C]

Diese Einstellungen gelten auch als Begrenzungen für die Sollwerteinstellung im Schaltprogramm.

## Sonnenaufschaltung

### (Voraussetzung: Fühlerinformation ist am Bus vorhanden)

Sind die Fenster der Räume des betreffenden Regelkreises nach Süden ausgerichtet, kann man an sonnigen Wintertagen mit erheblichem Fremdwärmegegewinn durch Sonneneinstrahlung rechnen. Dies kann durch die Sonnenaufschaltung am Regler bei der Wärmezufuhr berücksichtigt werden.

Da der Außenfühler AF 20 nur die Temperatur mißt, benötigt man zum Erfassen der Strahlungsenergie - und somit zur Sonnenaufschaltung - den Sonnefühler SAF 25. Entsprechend der Messung des Sonnefühlers SAF 25 und dem gewählten Einfluß wird die Heizungsvorlauftemperatur bei steigender Sonneneinstrahlung zu niedrigeren Werten verschoben.

Den Einfluß der Sonnenenergie auf die witterungsgeführte Vorlauftemperatur stellt man über die Codetabelle am Bediengerät ein. Die Einstellung hängt davon ab, wie stark sich ein Raum bei Sonneneinstrahlung erwärmt. So ist z.B. bei einem Raum mit kleiner Fensterfläche der Einfluß schwächer - und damit die erforderliche Heizungsvorlauftemperaturverschiebung kleiner als bei einem Gebäude mit großer Fensterfläche.

Der Einfluß der Sonnenaufschaltung ist für alle Heizkreise zwischen 0 und -1 einstellbar (**Code 116, 216, 316, 416**).

Sonneneinfluß

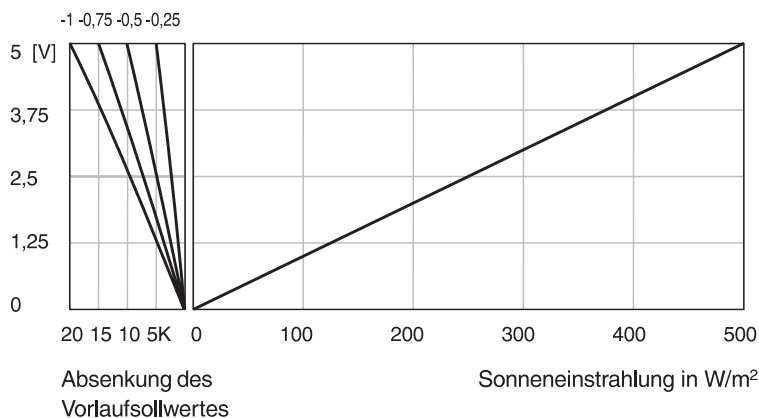

## Windaufschaltung

### (Voraussetzung: Fühlerinformation ist am Bus vorhanden.)

Der Wärmebedarf eines Gebäudes setzt sich aus Transmissions- und Lüftungswärmebedarf zusammen. Der Lüftungswärmebedarf ist im wesentlichen von der Windgeschwindigkeit abhängig. So muß z.B. bei gegebener Außentemperatur und starkem Wind die Wärmezufuhr (Heizungsvorlauftemperatur) höher sein, um eine konstante Raumtemperatur zu erhalten, als bei gleicher Außentemperatur und Windstille. In windreichen Gegenden empfiehlt sich bei einer witterungsgeführten Vorlauftemperaturregelung der Einsatz einer Windaufschaltung. Sie verhindert, daß an windarmen Tagen eine zu hohe Vorlauftemperatur erzeugt und somit zuviel Energie verbraucht wird.

Mit der Windaufschaltung ist es möglich, den Einfluß des Windes zu kompensieren. Der Windfühler WS21 mißt den Einfluß des Windes. Die Werte verarbeitet der Regler und berechnet daraus die Erhöhung des Vorlaufsollwertes.

Der Windeinfluß läßt sich über die Codetabelle mit dem Bediengerät einstellen. Die Heizungsvorlauftemperatur verschiebt sich bei Wind entsprechend dem Einfluß der jeweiligen Windgeschwindigkeit zu höheren Werten hin.

Der Einfluß der Windaufschaltung ist für alle drei Heizkreise zwischen 0 und +1 einstellbar (**Code 116, 216, 316, 416**).

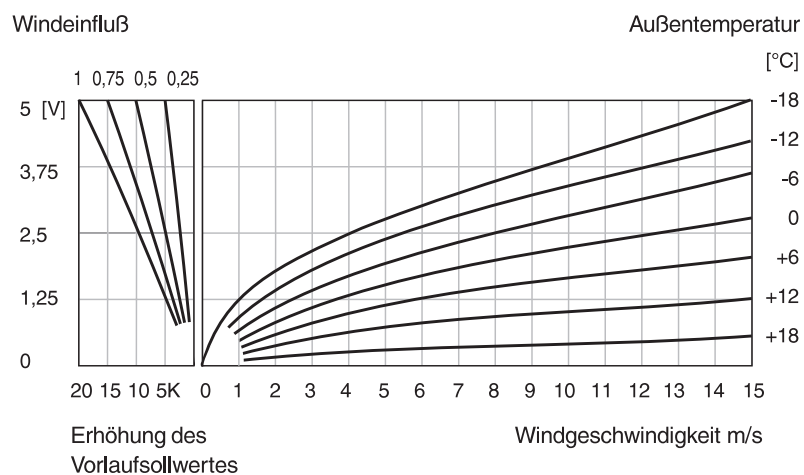

## Dynamische Außentemperaturanpassung

Um Restwärme im Gebäude zu berücksichtigen, arbeitet die witterungsgeführte Regelung nicht mit der aktuellen, sondern mit der verzögerten Außentemperatur.

Die Auswirkung liegt darin, daß die verzögerte Außentemperatur schnelle Außentemperaturänderungen später und auch schwächer an den Regler weitergibt, genauso wie es durch den Wandeinfluß passiert.

Die Gebäudekenngröße T (**Code 113, 213, 313, 413**) ist ein direktes Maß für die Verzögerung.

Typische Werte für die **Gebäudekenngröße T**:

sehr leichte Bauweise:	ca.	0,5 h
leichte Bauweise:	ca.	2 h
mittelschwere Bauweise:	ca.	5 h
schwere Bauweise:	ca.	10 h

## Hausmeisterfunktion, Heizgrenzen

Bedingt durch die Speichermassen des Gebäudes wirkt sich ein Sinken der Außentemperatur nicht sofort auf die Raumtemperatur aus. Darum ist für die Einschaltung nicht nur die momentane Außentemperatur ein Maß, sondern zusätzlich die durch die Speichermassen des Gebäudes verzögerte Außentemperatur.

Darunter verstehen wir eine Mittelung der Außentemperatur bzw. Bewertung der Zeitkonstante des Gebäudes. Der Grenzwert der verzögerten Außentemperatur verhindert z. B., wenn es draußen kälter wird, ein zu frühes Einschalten der Heizung und damit unnötigen Energieverbrauch.

Ein Gebäude verliert keine Wärme mehr, wenn die Raumtemperaturen genauso hoch sind, wie die Außentemperaturen. Spätestens zu diesem Zeitpunkt ist auch keine Heizenergie mehr erforderlich. In einem Wohnhaus steht jedoch immer Fremdwärme zur Verfügung: direkte oder diffuse Sonneneinstrahlung, Personenwärme, Wärme von Beleuchtung oder evtl. vorhandenen elektrischen Maschinen.

Da diese Gratiswärme die Verluste ab einer Außentemperatur von ca. 17...18 °C abdeckt, läßt sich die Heizung entsprechend schon bei etwa dieser Außentemperatur abschalten. Dieser Abschaltpunkt ist als Heizgrenze definiert.

Die momentane und die verzögerte Außentemperatur verlaufen unterschiedlich und sind phasenverschoben. Deshalb müssen auch beide Temperaturen getrennt eingestellt werden.

Für das Ein- und Ausschalten gilt:

- Steigt eine der beiden Temperaturen über den jeweiligen Einstellwert, so schaltet die Heizung ab (z. B. Punkt A).
- Sinkt die momentane Außentemperatur ( $t_a$  - Code 110, 210, 310, 410) und die verzögerte Außentemperatur ( $t_{am}$  - Code 111, 211, 311, 411) unter ihren jeweiligen Einstellwert, so wird die Heizung eingeschaltet (z.B. Punkt B).

### CODE 110 - 210 - 310 - 410

→ Heizgrenze momentane Außentemperatur [°C]

### CODE 111 - 211 - 311 - 411

→ Heizgrenze verzögerte Außentemperatur [°C]

### Beispiel:

Ca. um 10:30 Uhr überschreitet die momentane Außentemperatur  $t_a$  den Einstellwert:  
Die Heizung wird abgeschaltet (A).

Ca. um 2:45 Uhr unterschreitet die verzögerte Außentemperatur den Einstellwert. Die momentane Außentemperatur liegt bereits seit 18:45 Uhr unter dem Einstellwert:  
Die Heizung wird eingeschaltet (B).

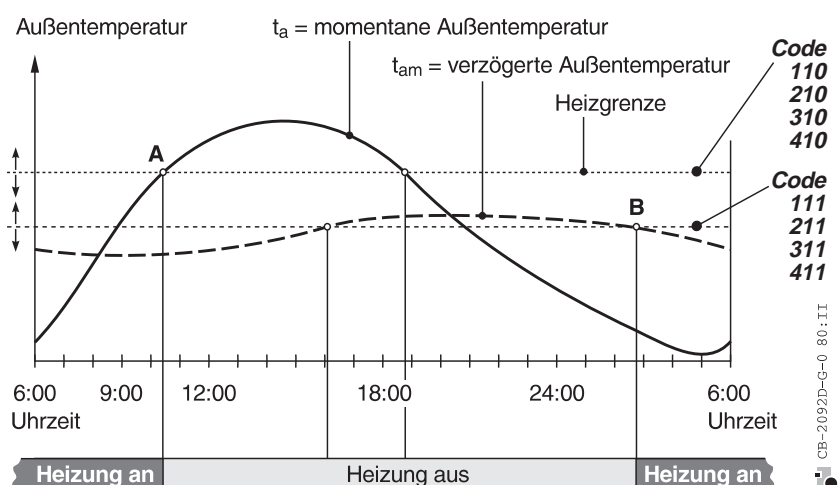

## Raumtemperaturregelung

### Funktion

Der Regler MCR 200-45 besitzt für jeden Heizkreis einen Raumtemperaturregler. Der Regler ist als PI-Regler ausgeführt und benötigt immer einen Raumtemperaturfühler (**Code 117, 217, 317, 417 = 1**).

### Aufheiz- und Abkühlrampe

Zusätzlich kann die Raumtemperatursollwertänderung über eine Rampenfunktion (0,1...500 K/h) beeinflusst werden. Durch die definierte Aufheizung oder Abkühlung lassen sich Kunstgegenstände, wie z.B. Orgeln und Bilder schützen, da solche Gegenstände keinem schnellen Temperaturwechsel (Wärmespannung) ausgesetzt werden dürfen.

Für spezielle Anwendungen kann der Benutzer den Aufheiz- und Abkühlvorgang verlangsamen. Durch die Vorgabe einer Raumtemperatursollwertrampe für Aufheizen und für Abkühlen ist es möglich, den Raumtemperatursollwert langsam (0,1...500 K/h) ansteigen bzw. absinken zu lassen.

In der Statusanzeige des jeweiligen Mischkreises ist die Arbeitsweise der Rampe ersichtlich durch die Anzeige "R-Rampe".

#### Beispiel einer Aufheizrampe für MK1:

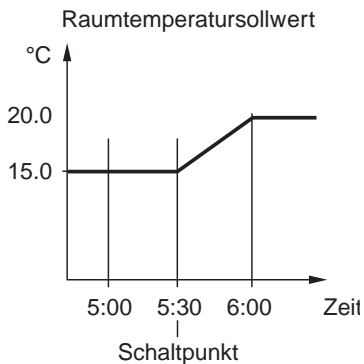

Schaltzeitpunkt 5:30 20 °C  
**Code 106** hier eingestellt auf 10 K/h  
vorhergehender Sollwert: 15 °C

#### Beispiel einer Abkühlrampe für MK1:

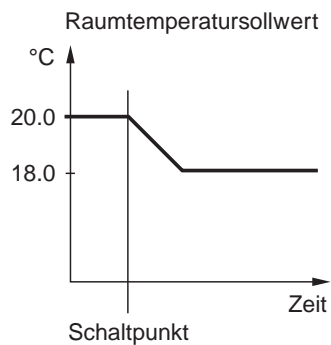

Ist der Endraumsollwert der Rampe (18 °C) erreicht, so sind beide Sollwerte gleich.

#### Hinweis:

Bei einem Raumtemperatursollwertwechsel durch die Wochen- oder Jahresuhr ist die Rampenfunktion aktiv, wenn die Einstellwerte im Bereich von 0,1...40 K/h liegen. Ist ein Temperaturwähler (TF 26) angeschlossen, so wird der Endraumsollwert der Rampe beeinflusst und angezeigt.

## Wärmebedarfsgeführte Pumpenschaltung

Die Heizkreispumpe ist immer dann eingeschaltet, wenn der momentane Sollwert der Vorlauftemperatur größer ist als der momentane Sollwert der Raumtemperatur ist.

Ist ein Raumfühler angeschlossen, so verwendet der Regler für diese Pumpenschaltung die aktuelle Raumtemperatur, anstatt des Raumtemperatursollwertes.

## Pumpenzwangslauf

Auch außerhalb der Heizperiode schaltet der Regler die Umwälzpumpe wöchentlich kurz ein. Damit verhindert man, daß die Umwälzpumpe bei längerem Stillstand festsetzt (**Code 126, 226, 326, 426** und **127, 227, 327, 427**).

## Frostschutzfunktion

Zur Vermeidung von Frostschäden in ungünstigen Anlagenteilen besitzt der MCR 200-45 eine spezielle Frostschutzfunktion.

Sinkt die Außentemperatur unter einen einzustellenden Wert (Frostgrenze **Code 109, 209, 309, 409**), schalten die Heizkreispumpen zwangsweise ein, auch wenn kein Wärmebedarf vorhanden sein sollte. Dadurch findet zunächst bei geschlossenem Mischer ein Wärmeausgleich bei geschlossenem Rohrsystem statt. Sinkt dadurch die Wassertemperatur unter einen kritischen (einstellbaren) Wert von z.B. 10 °C, so öffnet der Mischer entsprechend. Wenn erforderlich, wird auch der Brenner eingeschaltet.

Der Frostschutz hat immer höchste Priorität. Falls die Frostschutzfunktion auch den Kessel in Betrieb nimmt, sind automatisch wieder alle Begrenzungen aktiv.

## Rücklauftemperaturbegrenzung

maximale Rücklauftemperatur

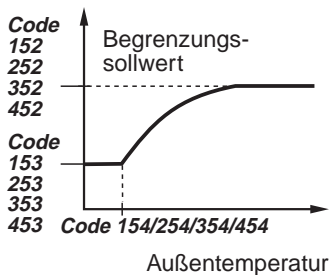

CB-23564-G

In Zusammenhang mit Fernheizungsanwendungen besitzt der Regler MCR 200-45 eine Rücklauftemperaturbegrenzung für die einzelnen Mischkreise.

Die individuelle Rücklauftemperaturbegrenzung der Heizkreise soll verhindern, daß jene Heizkreise abgeschaltet werden, die nicht für die Rücklauftemperaturüberschreitung verantwortlich sind.

Aus diesem Grund läßt sich für jeden Heizkreis eine individuelle Kennlinie für die Rücklauftemperatur einstellen.

Die maximale Rücklauftemperatur wird entsprechend Abbildung links eingestellt.

**Hinweis: Die Funktion der Rücklauftemperaturbegrenzung ist nur alternativ zum Raumfühler möglich.**

## Statistik

### Ermittlung der Gradtagzahl

Zur Ermittlung des Energieverbrauchs eines Gerätes für eine Heizperiode ist die Gradtagzahl erforderlich. Der MCR 200-45 kann die echte, anlagenspezifische Gradtagzahl ermitteln. Die Gradtagzahl stellt das Produkt aus den Heiztagen einer Heizperiode und der Temperaturdifferenz zwischen dem festen Raumsollwert von 20 °C und der mittleren Außentemperatur dar.

Die dazu erforderlichen Rechenoperationen werden vom Regler durchgeführt. Im Textfeld des Bediengerätes lassen sich die entsprechenden Informationen abrufen. Der Rechner mißt dafür alle fünf Minuten die Außentemperatur und mittelt diese Meßwerte am Ende des Tages.

Diese Meßwerte werden in dem Zeitfenster vom 1. September bis 31. Mai durchgeführt, vorausgesetzt die Außentemperatur liegt unter +15 °C (Zeitfenster nach VDI 2067 BL 1).

### Zähler für Betriebsstunden

Zur Erfassung der Betriebsstunden der einzelnen Heizkreise steht im MCR 200-45 je ein Zähler zur Verfügung. Der Zähler registriert alle Zeiten, in denen die Heizkreispumpe oder Warmwasserladepumpe in Betrieb ist.

## Externe Temperaturanforderung

Der MCR 200-45 bietet auch die Möglichkeit auf externe Temperatursollwertanforderungen zu reagieren. Diese externe Sollwertanforderung kann durch verschiedene Funktionen ausgelöst werden:

1. von einem Temperaturwähler
2. von einem 0...10 V-Signal
3. von einem Schaltkontakt (z.B. eines Lüftungsgerätes)

Die Einstellungen für die jeweilige Funktion sind in **Code 117, 217, 317, 417** vorzunehmen.

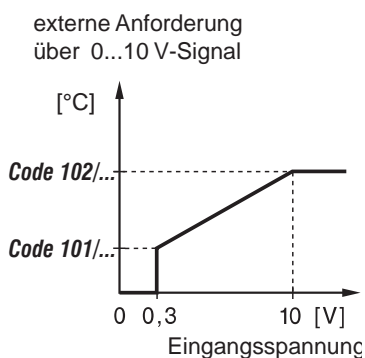

#### ■ Externe Anforderung durch 0...10 V-Signal (Code 117, 217, 317, 417 = 3)

Hierfür gilt, daß je nach Höhe des Eingangssignals der Vorlaufsollwert zwischen Min.- und Max.-Begrenzung variiert. Es besteht eine Einschaltsschwelle von 0,3 V. Das Schaltprogramm ist hier außer Betrieb und die Heizkreispumpe wird nur über eine Heizgrenze abgeschaltet (elektrischer Anschluß siehe "weitere Anschlüsse").

#### ■ Externer Schaltkontakt

Bei **Code 117, 217, 317, 417 = 4** hat der externe Schaltkontakt folgende Wirkung:

- geschlossener Kontakt:**  
Der Regler arbeitet ohne Schaltprogramm mit dem Sollwert aus **Code 107, 207, 307, 407** als witterungsgeführter Regler.
- offener Kontakt:**  
der Regler arbeitet ohne Schaltprogramm mit dem Sollwert aus **Code 108, 208, 308, 408** als witterungsgeführter Regler.

Bei **Code 117, 217, 317, 417 = 5** hat der externe Schaltkontakt folgende Wirkung:

- geschlossener Kontakt:**  
Der Regler arbeitet ohne Schaltprogramm mit festem Vorlaufsollwert aus **Code 102, 202, 302, 402**.
- offener Kontakt:**  
der Regler arbeitet ohne Schaltprogramm mit festem Vorlaufsollwert aus **Code 101, 201, 301, 401**.

■ Die Heizkreispumpe läuft, wenn der Vorlaufsollwert größer als 20 °C ist.



# Schaltprogramm

## Eingabe

### Erläuterung

Mit dem Schaltprogramm lassen sich die üblichen Tages- und Wochenabläufe sowie Ferien- und Feiertage im voraus eingeben. Zu jedem Anlagenteil läßt sich ein eigener Schaltablauf zuordnen.

Dafür stehen bis zu 300 Schaltpunkte zur Verfügung. Die Zuordnung der Schaltpunkte zu den einzelnen Anlagenteilen ist völlig frei wählbar. Außerdem lassen sich die Schaltpunkte auch beliebig als Tages- Wochen- oder Jahresschaltpunkte verwenden.

Bei Inbetriebnahme ist für alle Heizkreise und die Warmwasserregelung das werkseitige Grundprogramm wirksam. Jedem Schaltpunkt ist ein Sollwert zugeordnet (Sollwertbereich 0...90 °C). Im werkseitig vorgegebenen Grundprogramm sind für alle Heizkreise dem Schaltpunkt 6:00 Uhr 20 °C und dem Schaltpunkt 22:00 Uhr 15 °C zugeordnet.

Ohne besondere Eingabe erfolgt die normale witterungsgeführte Vorlauftemperaturregelung und das Schalten geschieht zu den eingestellten Zeiten. Sind für den Sollwertwechsel Optimierungsfunktionen verlangt, so ist diese per Eingabe über das Bediengerät dem Regler mitzuteilen.

Die eingegebenen Schaltpunkte für den Temperaturwechsel sind immer Zielzeitpunkte. Die Optimierungsfunktionen können jeweils selbsttätig zum früheren Zeitpunkt die Wärmezufuhr aus- bzw. einschalten.

### Wochenschaltprogramme

Die Wochenschaltprogramme lassen sich, ausgehend von dem jeweiligen Anlagenteil mit der Taste [7] eingeben. Gleichzeitig ist dabei zu entscheiden, wie hoch der Sollwert ab dem eingegebenen Zeitpunkt sein soll, und ob der Regler optimieren soll oder nicht.

Die Entscheidung für die Optimierung bedeutet "Aufheizoptimierung", wenn der vorige Sollwert um mehr als zwei Grad niedriger war, oder "Frühabschaltung", wenn der vorige Sollwert um mehr als zwei Grad höher war. Der Benutzer kann identische Schaltprogramme auf andere Wochentage kopieren, um unnötige Eingabearbeit zu sparen.

### Jahresprogramm

Darüber hinaus besteht die Möglichkeit, für bestimmte Zeiträume im Jahreskalender ein zuvor definiertes Tagesprogramm (Tag A, Tag B, Tag C) zuzuordnen.

**Beispiel:** Herbstferien vom 18.10.99 bis 22.10.99  
Lehrerkonferenz am 21.10.99 um 15:00 Uhr

normales Wochenprogramm					Tag A	Tag A	Tag A	Tag B	Tag A	normales Wochenprogramm						
Mi	Do	Fr	Sa	So	Mo	Di	Mi	Do	Fr	Sa	So	Mo	Di	Mi	Do	Fr
13	14	15	16	17	18	19	20	21	22	23	24	25	26	27	28	29

Das Schema zeigt, daß die "normalen" Wochenprogramme Mo...Fr vom 18. bis 22. Oktober durch die speziellen Tagesprogramme A und B abgelöst werden.

Zuerst müssen die speziellen Tagesprogramme für die Ferientage angelegt werden:

Für o.a. Beispiel:

Tag A: 00:00 Uhr auf 12 °C  
Tag B: 15:00 Uhr auf 21 °C  
21:00 Uhr auf 12 °C

Nun müssen die Tagesabläufe dem entsprechenden Zeitraum zugeordnet werden.

**Tag A:**

Von: 18.10.1999  
Bis: 22.10.1999

**Tag B:**

Von 21.10.1999  
Bis: 21.10.1999

**Resultierender Sollwertverlauf:**

Vom 18.10.99 bis 20.10.99	Sollwert: 12 °C
Am 21.10.99 von 15:00 Uhr bis 21:00 Uhr	Sollwert: 21 °C
Am 22.10.99	Sollwert: 12 °C

Für den Zeitraum 18.10.99 bis 22.10.99 wird das eingegebene Wochenprogramm übersteuert.

## Werkseitige Grundprogramme

Für alle Anlagenteile sind werkseitige Grundprogramme vorgegeben. Diese sind gültig, bis sie nach Inbetriebnahme geändert werden.

**Mischkreise MKx**

06:00 Uhr bis 22:00 Uhr Raumsollwert 20 °C  
22:00 Uhr bis 06:00 Uhr Raumsollwert 15 °C

## Bedienebenen

### Funktion

Durch den Einbau verschiedener Bedienebenen wird erreicht, daß für Inbetriebnahme, Wartung und alltägliche Bedienung unterschiedliche Rechte und Anforderungen für entsprechende Bedienerinteressen zur Verfügung steht.

**1. Ebene**

**Das Bediengerät ist abgenommen:**

- Notbedienung ist über die Handschalter möglich.
- Keine Einstellung des Programms
- Kein Zugriff auf Codetabellen und Kommunikationsparameter

**2. Ebene**

**Regler ist mit Sperrcode verriegelt:**

- Alle Einstellungen des Programms können geändert werden.
- Der Zugriff auf Codetabellen und Kommunikationsparameter ist gesperrt.

**3. Ebene**

**Kein Sperrcode eingegeben**

*oder*

**Regler mit zutreffendem Sperrcode geöffnet:**

- Alle Einstellungen sind möglich.

# Bedienabläufe

## Anleitung

Zur Ausführung der Bedienvorgänge sind keine speziellen Kenntnisse erforderlich. Die Bedienabläufe sind übersichtlich und transparent.

Die meisten Bedienabläufe werden hier an Beispielen gezeigt und sind leicht nachvollziehbar.

Bitte beachten Sie auch die allgemeine Beschreibung von „Bediengerät“ und „Tastenfunktionen“ im ersten Teil dieser Anleitung.

### Anzeige

Die Klartextanzeige des MCR 200 wurde hier originalgetreu dargestellt. Allerdings werden Uhrzeit, Datum, Mewerte und Einstellungen aktuell andere Ergebnisse anzeigen.

```
MK1:      auto
DO 17.11. 18:30
Soll:     20.0 °C
bis:      06:00
```

### Tastensymbole

Die abgebildete Taste **vor** einem Anzeigebild, ist zu betätigen,...



```
Quarzuhr:
1=Uhr stellen
2=Sommerztbeginn
3=Sommerzeitende
```

... um zu dieser Anzeige zu gelangen.

Zwei oder mehr Tasten, untereinander abgebildet, sind nacheinander zu bedienen,

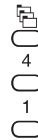

nicht gleichzeitig!

Folgende Tasten sind meist wahlweise angeboten:

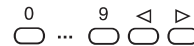

F1 -oder- F2 -oder- F3

Der Pfeil weist auf die Fortführung des Ablaufs in der nächsten Anzeige hin.



### Eingabeposition (Cursor)

Bei der Eingabe oder Änderung von Werten oder Einstellungen blinkt die Stelle, an der sich der „Zeiger“ (Cursor) befindet. Dieser Zustand ist hier negativ (invers) dargestellt.

```
Die Eingabe kann
hier  0.5
erfolgen.
```

Für direkte Eingriffe genügen die „äueren Tasten“ des Bediengerätes wie auf der folgenden Seite dargestellt.

## Grundanzeige

### ■ Ansicht / Betriebsart

```
MK1: auto
DO 17.11. 18:30
Soll: 20.0 °C
bis: 22:00
```

1. Zeile: Anlagenteil  
(**MKx** = Mischkreis x)  
und Betriebsart  
**Automatik**, wie  
Betriebsartenschalter

```
MK1: aus
DO 17.11. 18:30
Soll: 0 °C
bis: 06:00
```

Betriebsart jetzt:  
**ausgeschaltet**  
2. Zeile: aktuelles Datum  
und Uhrzeit

```
MK1: Ferien
DO 17.11. 18:30
Soll: 15.0 °C
bis: 06:00
```

Betriebsart jetzt:  
**Ferien** (Ausköhlenschutz)  
3. Zeile: Sollwert für den  
Heizkreis 1

```
MK1: Eco
DO 17.11. 18:30
Soll: 15.0 °C
konstant
```

Betriebsart jetzt:  
**Eco** (Sommerbetrieb)  
4. Zeile „**bis**“:  
nächster Schaltpunkt

```
MK1: manu
DO 17.11. 18:30
Soll: 20.0 °C
bis: >24h
```

Betriebsart jetzt:  
**manu** (Service)  
„**bis >24h**“: nächster  
Schaltpunkt morgen  
oder später!

 Diese Taste (Fluchttaste) führt aus jedem Programmteil stets zur Grundanzeige zurück.

### ■ Anlagenteil wechseln

```
MK1: auto
DO 17.11. 18:30
Soll: 21.0 °C
bis: 06:00
```

**Wichtig:** Anlagenteil für  
Schaltuhr **vor** dem Zu-  
gang zu Zeitprogrammen  
auswählen!

```
MK2: auto
DO 17.11. 18:30
Soll: 19.5 °C
bis: 08:00
```

Der nächste gewählte  
Anlagenteil erscheint in  
der Grundanzeige!

## Soforteingriff

### ■ Sollwert bis zum nächsten Schaltpunkt ändern

```
MK1: auto
DO 17.11. 18:30
Soll: 20.0 °C
bis: 06:00
```

Grundanzeige

↓ + 

```
MK1: auto
DO 17.11. 18:30
Soll: 20.0 °C
bis: 06:00
```

Cursor auf Sollwert:  
Mit + und - kann in  
Schritten zu 0,5 °C  
verstellt werden.

↓ + 

```
MK1: auto
DO 17.11. 18:30
Soll: 22.0 °C
bis: 06:00
```

Nach kurzer Zeit hört die  
Ziffer zu blinken auf.

↓

```
MK1: auto
DO 17.11. 18:30
Soll: 22.0 °C
bis: 06:00
```

Jetzt ist der neue  
Sollwert gültig

### ■ Sollwert und Sonderschaltintervall



```
MK1: auto
DO 17.11. 18:30
Soll: 20.0 °C
bis: 06:00
```

Grundanzeige

↓ °C 

```
MK1: Soll: 22.0 °C
von: 18:32
bis: 18:30
FERTIG
```

Sollwert kann geändert  
werden.  
+ und - verstellen jeweils  
um 0,5 °C.

↓ +  -oder- - 

```
MK1: Soll: 20.0 °C
von: 18:32
bis: 18:30
FERTIG
```

Neuer Sollwert.

↓ °C 

```

MK1: Soll: 20.5°C
von: 19:00
bis: 18:30
FERTIG
    
```

ersten Schalterpunkt ändern  
+ und - verstellen jeweils um 10 Minuten.

↓ + ○ -oder- - ○  
°C ○

```

MK1: Soll: 22.5°C
von: 19:00
bis: 18:30
FERTIG
    
```

zweiten Schalterpunkt ändern

↓ + ○ -oder- - ○

```

MK1: Soll: 22.5°C
von: 19:00
bis: 21:00
FERTIG
    
```

Neuen Sollwert und Intervall mit FERTIG bestätigen.

↓ F3 ○

```

MK1: auto
DO 17.11. 18:30
Soll: 22.0 °C
bis: 19:00
    
```

Rückkehr zur Grundanzeige

## Fühler

### Temperaturen anzeigen



```

Aussen: 5.3°C
Raum 1: 20.5°C
Raum 2: 22.0°C
ZURÜCK MEHR
    
```

Liste der Fühler der Anlage und ihre aktuellen Mewerte

↓ F3 ○

```

Vorlauf1: 45°C
Vorlauf2: 55°C
SAF/WAF : 5.0V
ZURÜCK MEHR
    
```

↓ F3 ○

```

Aussen: 5.3°C
Raum 1: 20.5°C
Raum 2: 22.0°C
ZURÜCK MEHR
    
```

## Quarzuhr einstellen

### Uhrzeit / Datum

↓ 0

```

Quarzuhr:
1=Uhr stellen
2=Sommerzeitbeginn
3=Sommerzeitende
    
```

Auswahl: Sommerzeitbeginn

↓ 1

```

Uhr/Dat. stellen
Datum : 17.11.94
Uhrzeit: 08:30
START
    
```

Positionstasten stellen von Tag auf Monat, Jahr, Stunde usw...  
Einstellung bestätigen

0 ... 9 ◀ ▶

mit Ziffern und Richtungstasten Wert einstellen

### Sommer-/Winterzeit

0

2

```

Sommerzeitbeginn
Monat: 03
Woche: 5
FERTIG
    
```

Beispiel: 5. (letzte) Woche im Monat

↓ 0 ... 9 ◀ ▶

F3 ○

```

Quarzuhr:
1=Uhr stellen
2=Sommerzeitbeginn
3=Sommerzeitende
    
```

Auswahl: Sommerzeitende (Winterzeitanfang)

↓ 3

```

Sommerzeitende
Monat: 09
Woche: 5
FERTIG
    
```

Beispiel: 5. (letzte) Woche im September

↓ F3 ○

```

Quarzuhr:
1=Uhr stellen
2=Sommerzeitbeginn
3=Sommerzeitende
    
```

zurück

◀ ▶ ○

## Anlage

### Einstellungen

#### ansehen



```

MK1: Heizkurve
Steigung = 1.6
Krümmung = 1.3
AND      MEHR
    
```

F3 führt zu weiteren  
Mischkreisen

#### ändern

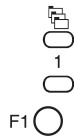

```

MK1: Heizkurve
Steigung = 1.6
Krümmung = 1.3
          FERTIG
    
```

Neue Einstellung kann  
eingegeben werden.



```

MK1: Heizkurve
Steigung = 1.7
Krümmung = 1.3
AND      MEHR
    
```

Anzeige des geänderten  
Wertes



### Status ansehen



```

MK1: W-Regelung
F: Aus  xUL: 70°C
Y: 75%  wUL: 68°C
ZURÜCK  MEHR
    
```



```

MK3: W-Regelung
F: Aus  xUL: 45°C
Y: 75%  wUL: 30°C
ZURÜCK  MEHR
    
```

ebenso MK2



### Statistik

#### Betriebsstunden ablesen

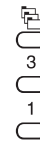

```

Betriebsstd:
MK1:      631 h
MK2:      320 h
          MEHR
    
```

Anzeige der Pumpenlauf-  
zeiten



```

Betriebsstd:
MK3:      411 h
MK4:      131 h
          ZURÜCK
    
```

#### Gradtagzahlen ablesen

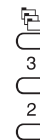

```

Gradtag: Sept-Mai
verg. Jahr:  23
akt. Jahr :  23
          MEHR
    
```

Gradtagszahl der  
Wintermonate vergange-  
nes oder aktuelles Jahr



```

Gradtag: p. Monat
verg. Mon.:  22
akt. Mon.:  22
          MEHR
    
```

Gradtagszahl  
vergangener oder  
aktueller Monat



## Kommunikation

### Reglernamen ansehen / ändern



```
HEIZUNGSREGLER
Typ: MCR200-45
Ver.: X.XX.XXXXXX
AND FERTIG
```

Reglerbezeichnung und -Typ ansehen, anstelle von XX.. steht die Programmversion für den Support.

Ändern des Reglernamens (F1) ist nur bei Reglersystemen und Alarmmeldung über Fax sinnvoll.

### FAX / Cityruf



```
FAX/Cityruf:
1=Einstellungen
2=Sendekalender
MEHR
```

Funktion nur bei angeschlossenem MCR 200-Fax (näheres siehe Bedienungsanleitung zu MCR 200-Fax).

### Excel C-Bus

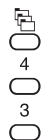

```
C-Bus: inaktiv
Baudrate: ****
Contr.Nr: **
```

Funktion nur bei Bussystemen Excel 5000 (näheres siehe Beschreibung MCR 200-GV2).

### Datenpunktstatus



```
Kommunikation
1 = Reglername
2 = FAX/Cityruf
MEHR
```

Auswahl Datenpunktstatus



```
Datenpkt-Status:
Datenpunkte in
Handbetrieb: NEIN
RUCKS. ZURUCK
```

Funktion nur bei Bussystemen mit Zentralen aktiv.

## Zugangsberechtigung

### Sperrcode (Paßwort)

#### Anlage sperren

Der Sperrcode verhindert den unbefugten Zugriff auf die Codetabellen. Gesperrt werden die Codetabellen und die Einstellungen bezüglich Kommunikation.



```
Kartei:
1=Einstellungen
2=Anlagenstatus
MEHR
```

Sperrcode auswählen



```
3=Statistik
4=Kommunikation
5=Sperrcode
MEHR
```



```
Zum Sperren des
Gerätes Code
eingeben: *t**
FERTIG
```

Vier Ziffern nacheinander „unsichtbar“ eingeben, dann FERTIG bestätigen. Code gut merken!



oder



Abbruch ohne Sperrung

#### Anlage öffnen

```
Gerät gesperrt.
Sperrcode
eingeben: *t**
FERTIG
```

Gültigen Sperrcode eingeben und bestätigen.



## Codetabellen

### ■ ansehen



```
Kartei:
1=Einstellungen
2=Anlagenstatus
MEHR
```

Codetabelle aufrufen

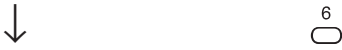

```
Codetabelle:
Code: 0101
Inh.: 010
AND CODE CODE+1
```

Anfang der Codetabelle  
Blättern mit F3 ...



```
Codetabelle:
Code: 0102
Inh.: 090
AND CODE CODE+1
```

... führt zum folgenden  
Code.  
F2 springt zu einer  
beliebigen einstellbaren  
Codenummer.

### ■ Bekannten Code suchen

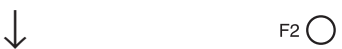

```
Codetabelle:
Code: 0102
Inh.: 090
FERTIG
```

Eingabe der gesuchten  
Codenummer.



```
Codetabelle:
Code: 0315
Inh.: 012
FERTIG
```

bestätigen



```
Codetabelle:
Code: 0315
Inh.: 04
AND CODE CODE+1
```

Anzeige des gesuchten  
Codes mit Inhalt

### ■ Angezeigten Code ändern



```
Codetabelle:
Code: 0315
Inh.: 02
FERTIG
```

Inhalt ändern.  
Änderung mit F3 beenden

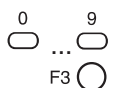

## Meldungen

Wichtige Meldungen erscheinen spontan auf der Anzeige, ohne daß der Bediener sie aufruft und werden dann in einem Meldungsspeicher abgelegt. Ist dieser Speicher voll, wird die älteste Meldung überschrieben (gelöscht). Es können bis zu 10 Meldungen als „alte Meldungen“ gespeichert sein.

### ■ Spontanmeldung quittieren

```
01.01.95 17:28
SM1_Störung
Alarm EIN
Alarm komend
```

Die Meldung bleibt solange über anderen Anzeigen, bis die Fluchttaste gedrückt wird (Quittieren).



### ■ Alte Meldungen ansehen

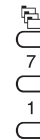

```
01.01.95 17:28
MK2_Störung
Alarm AUS
ZURÜCK MEHR
```

Meldungsdatum / Uhrzeit  
Meldungstext und  
weitere Informationen  
F1 blättert rückwärts  
F3 blättert vorwärts



```
01.01.95 00:00
Batterie leer
ZURÜCK MEHR
```

... ..



### ■ Fühlerüberwachung

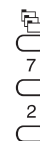

```
Fühlerüberwach:
Sind alle Fühler
angeschlossen ?
JA NEIN
```

Wird JA (F1) geantwortet,  
löst Fühlerbruch eine  
Fehlermeldung aus.



```
Meldungen:
1=alte Meldungen
2=Fühlerüberwach.
3=Speicherplatz
```

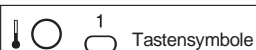

22 . Eingabeposition (Cursor)



## Zeitprogramm

### Wochenprogramm

(7)  
○

```

MK1:  Schaltuhr
1=Anzeige,Ändern
2=Neuer Schaltp.
3=WoTag Kopieren
    
```

↓ 1 ○

```

MK1:  Schaltuhr
      Gewünschten
Wochentag wählen
(1=MO, ..., 7=SO)
    
```

↓ 1 ... 7 ○

```

MK1:  Schaltuhr
MI 06:00 Uhr
20.0°C Opt=EIN
AND LÖSCH MEHR
    
```

Beispiel: Mittwoch (3)  
1. Schaltpunkt der  
Schaltpunktliste  
Sollwert: 10 °C

↓ F3 ○

blättern...

```

MK1:  Schaltuhr
MI 06:00 Uhr
20.0°C Opt=EIN
AND LÖSCH MEHR
    
```

Schaltpunkt soll gelöscht  
werden

↓ F2 ○

```

MK1:  Schaltuhr
Schaltpkt. wirk-
lich löschen?
JA      NEIN
    
```

löschen mit JA bestätigen  
oder mit NEIN abbrechen

↓ F1 ○ -oder- F3 ○

```

MK1:  Schaltuhr
MI 06:00 Uhr
20.0°C Opt=EIN
AND LÖSCH MEHR
    
```

Schaltpunkt soll geändert  
werden

↓ F1 ○

```

MK1:  Schaltuhr
MI 08:00 Uhr
20.0°C Opt=EIN
      FERTIG
    
```

Änderungen  
Zeit oder Sollwert oder  
Optimierung

↓ 0 ... 9 ◀ ▶ ○  
F3 ○

### Beispiel:

Opt. AUS: Taste 0

Opt. EIN: Taste 1

```

MK1:  Schaltuhr
MI 06:00 Uhr
20.0°C Opt=EIN
AND LÖSCH MEHR
    
```

Rückkehr zur Liste  
der Schaltpunkte

◀ ○

### kein Schaltpunkt vorhanden

```

MK1:  Schaltuhr
MO 00:00 Uhr
      *** **
    
```

Sonderfall:  
alle Schaltpunkte für  
einen Wochentag  
gelöscht

### neuen Schaltpunkt eingeben

(7)  
○  
2  
○

```

MK1:  Schaltuhr
      Gewünschten
Wochentag wählen
(1=MO, ..., 7=SO)
    
```

Beispiel:  
Ein neuer Schaltpunkt  
soll für dienstags  
bestimmt werden.  
(2 = Dienstag)

↓ 1 ... 7 ○

```

MK1:  Schaltuhr
DI 08:00 Uhr
20.0°C Opt=EIN
      FERTIG
    
```

Neue Eingaben  
„Uhr“ vornehmen,  
dann F3

↓ 0 ... 9 ◀ ▶ ○  
F3 ○

```

MK1:  Schaltuhr
      Gewünschten
Wochentag wählen
(1=MO, ..., 7=SO)
    
```

nächsten Schaltpunkt  
oder Fluchttaste

1 ... 7 ○

◀ ○

### Wochentag kopieren

↓ [7]  
○  
3  
○

```
MK1:  Schaltuhr
      Wochentag zum
      kopieren wählen
      (1=MO..7=SO)
```

Beispiel:  
Die Schaltpunkte vom  
Dienstag sollen kopiert  
werden und ....

↓ 2  
○

```
MK1:  Kopiere DI
      nach MO=1..SO=7:
      FERTIG
```

... dann auch Montag,  
Mittwoch und Freitag  
gelten.

↓ 1 3 5  
○ ○ ○

```
MK1:  Kopiere DI
      nach MO=1..SO=7:
      MO MI FR
      FERTIG
```

In der 3. Zeile stehen die  
Zieltage für die Kopie.

bestätigen

F3 ○

### Tagesprogramme für Termine

#### neu einrichten

[365]  
○  
3  
○

```
MK1:  Termin Tage
      1=Anzeige,Ändern
      2=Neuer Schaltp.
      3=Tag Kopieren
```

Hier werden nur die Ta-  
gestypen A, B, C  
bearbeitet, nicht  
„normale Wochentage“

↓ 2  
○

```
MK1:  Termin Tag_
      Gewünschtes Tag-
      programm wählen
      1=Tag_A..3=Tag_C
```

Beispiel:  
neuen Schaltpunkt für  
Tag A eingeben

↓ 1  
○

```
MK1:  Termin Tag_A
      UB: 30 Uhr
      0.0°C Opt=EIN
      FERTIG
```

Beispiel:  
Tag A gewählt,  
1. Schaltpunkt und Wert  
eingeben

0 ... 9 ◀ ▶  
○ ... ○ ○ ○ ○  
F3 ○

```
MK1:  Termin Tage
      1=Anzeige,Ändern
      2=Neuer Schaltp.
      3=Tag Kopieren
```

weiteren Punkt eingeben  
oder Ändern / Kopieren

1 2 3  
○ ○ ○ oder

#### ändern

[365]  
○  
3  
○  
1  
○  
2  
○

```
MK1:  Termin Tag_B
      23:30 Uhr
      19.0°C Opt=EIN
      AND LÖSCH MEHR
```

Beispiel:  
Ein Schaltpunkt aus  
Tag B wird gewählt.  
MEHR blättert

↓ F1 ○

```
MK1:  Termin Tag_B
      23:30 Uhr
      19.0°C Opt=EIN
      FERTIG
```

Zeit / Wert können  
geändert werden.

↓ F3 ○

○ 1 Tastensymbole

22. █ Eingabeposition (Cursor)

```
MK1:Termin Tag_B
      22:30 Uhr
      19.0°C Opt=EIN
      AND LÖSCH MEHR
```

Rückkehr zur Liste

■ löschen

[365]  
○  
3  
○  
1  
○  
1  
○

```
MK1:Termin Tag_A
      18:30 Uhr
      20.0°C Opt=EIN
      AND LÖSCH MEHR
```

Beispiel:  
Ein Schaltpunkt aus  
Tag A wird gewählt.  
MEHR blättert

↓ F2 ○

```
MK1:Termin Tag_A
Wollen Sie wirk-
lich löschen ?
JA NEIN
```

Rückfrage beantworten  
Nach dem Löschen  
erscheint nächster  
Schaltpunkt.

↓ F1 ○

```
MK1:Termin Tag_A
      22:30 Uhr
      10.0°C Opt=EIN
      AND LÖSCH MEHR
```

Rückkehr  
zur Liste der Schaltpunkte

■ kopieren

[365]  
○  
3  
○  
3  
○

```
MK1:Termin Tag__
Tag zum kopieren
wählen
1=Tag_A..3=Tag_C
```

Beispiel:Schaltpunkte von  
Tag A sollen auch für  
Tag B gelten.

↓ 1 ○

```
MK1: Kopiere
Tag_A nach: Tag
      FERTIG
```

Eingabe „2“ (=Tag B)  
mit F3 bestätigen.

↓ 2 ○  
F3 ○

## ■ Jahresprogramm (Termin)

[365]  
○

```
MK1: Termin
1=Anzeige,Ändern
2=Neuer Termin
3=Tagesprogramme
```

Auswahl:  
Anzeige, Ändern

↓ 1 ○

```
MK1:Termin *****
Von: 17.11.1996
Bis: 17.11.1996
```

Anzeige, wenn noch  
keine Termine vorhanden  
sind

□ ○

## ■ Neue Termine eingeben

[365]  
○  
2  
○

```
MK1:Termin
Von: 17.11.1996
Bis: 17.11.1996
TAG FERTIG
```

Anfangs- und Enddatum  
können geändert werden.  
Von = Bis ergibt 1 Tag!

↓ 0 ... 9 ◀ ▶

```
MK1:Termin
Von: 19.11.1996
Bis: 03.12.1996
TAG FERTIG
```

Wenn  
die Termine stimmen,  
Tag auswählen.

↓ F1 ○

```
MK1:Termin Tag__
Gewünschtes Tag-
programm wählen
1=Tag_A..3=Tag_C
```

Es gibt 3 Tagestypen für  
das Jahresprogramm:  
A (Taste 1)  
B (Taste 2)  
C (Taste 3)

↓ 1 -oder- 2 -oder- 3

```
MK1:Termin Tag_A
Von: 19.11.1996
Bis: 03.12.1996
TAG FERTIG
```

„Tag“ kann zum ansehen  
oder ändern ein zweites  
Mal aufgerufen werden,  
oder mit F3 bestätigen,  
oder Fluchttaste.

F1 ○ -oder- F3 ○ -oder- □ ○

○ 1 Tastensymbole

22 ■ Eingabeposition (Cursor)

**Termine löschen**

[365]  
○  
1  
○

```

MK1:Termin Tag_A
Von: 17.12.1996
Bis: 23.12.1996
AND LÖSCH MEHR
    
```

Termine mit MEHR in der Liste suchen, dann mit F2 löschen

↓ F2 ○

```

MK1:Termin Tag_A
Wollen Sie wirklich löschen?
JA NEIN
    
```

Rückfrage beantworten  
Nach dem Löschen erscheint nächster Termin.

↓ F1 ○

```

MK1:Termin *****
Von: 17.11.1996
Bis: 17.11.1996
    
```

Sonderfall:  
Anzeige, nachdem alle Termine gelöscht worden sind.

○

**Reglertyp**

○

```

HEIZUNGSREGLER
Typ: MCR200-45
Ver.: X.XX.XXXXXX
AND FERTIG
    
```

Reglerbezeichnung und -typ ansehen, anstelle von XX.. steht die Programmversion für den Service (nur Anzeige).

F3 ○

## Abkürzungen

Um mehrere Informationen gleichzeitig darzustellen, verwendet MCR 200 Abkürzungen auf dem Display.

### ■ Betriebsarten

<b>auto</b>	Regler im Automatikbetrieb
<b>aus</b>	Regler aus
<b>Ferien</b>	Regler im Stützbetrieb
<b>Eco</b>	Regler im Energiesparbetrieb
<b>manu</b>	Regler im Handbetrieb

### ■ Anlagenteile

<b>LK1...LK3</b>	Lüftungskreis 1...3
<b>MK1...MK4</b>	Mischkreis 1...4
<b>WWB</b>	Warmwasserbereiter
<b>ZIR</b>	Zirkulationspumpe
<b>WE</b>	Wärmeerzeuger
<b>WE1</b>	Wärmeerzeuger 1
<b>WE2</b>	Wärmeerzeuger 2
<b>SOL</b>	Solarkollektor oder Pufferspeicher

### ■ Fühler / Geber

<b>TW</b>	Fernversteller
<b>WWBo</b>	Warmwasserbereiter, Fühler oben
<b>WWBu</b>	Warmwasserbereiter, Fühler unten
<b>SAF</b>	Sonnenfühler
<b>WS</b>	Windfühler
<b>Luftq</b>	Luftqualitätsfühler
<b>WMZ</b>	Wärmemengenzähler

### ■ Statusmeldungen

<b>w</b>	Sollwert
<b>x</b>	Istwert
<b>xVL</b>	Istwert Vorlauftemperatur
<b>xWW</b>	Istwert Warmwassertemperatur
<b>wVL</b>	Sollwert Vorlauftemperatur
<b>wWW</b>	Sollwert Warmwassertemperatur
<b>Y</b>	Regelkreisausgang

<b>P</b>	Pumpe
<b>U</b>	Zirkulationspumpe
<b>FK</b>	Führungskessel
<b>A</b>	Anforderung
<b>ST</b>	Stufe (Brenner)
<b>VSt</b>	Ventilatorstufe
<b>W-Regelung</b>	witterungsgeführte Vorlauftemperatur-Regelung
<b>R-Regelung</b>	Raumtemperaturregelung
<b>ext. Anforderung</b>	externe Anforderung
<b>Optimierung</b>	Optimierung aktiv
<b>Vorrang</b>	Vorrangfunktion aktiv
<b>Überhitz</b>	Überhitzungsfunktion aktiv
<b>Begrenzung</b>	Begrenzung aktiv
<b>Sommer 0</b>	Heizgrenzenabschaltung
<b>ABS</b>	Pumpenzwangslauf
<b>Frostgefahr</b>	Frostschutz aktiv
<b>R-Rampe</b>	Raumtemperaturrampe aktiv
<b>FB Aufheiz.</b>	FB-Inbetriebnahmeregulierung aktiv
<b>Parallel</b>	Kessel in Parallelbetrieb
<b>sequenz</b>	Kessel in Sequenzbetrieb
<b>Mini.T</b>	Minimalbegrenzung für Kessel aktiv
<b>Totalaus</b>	Kessel total abgeschaltet
<b>MA</b>	Mindestausschaltzeit läuft
<b>ME</b>	Mindesteinschaltzeit läuft
<b>St1</b>	Brenner Stufe 1 in Betrieb
<b>M2E</b>	Verzögerungszeit für 2. Stufe läuft
<b>St2</b>	Brenner Stufe 2 in Betrieb
<b>Verzög.</b>	Nachlauf der Warmwasserladepumpe
<b>WW-Taste</b>	Warmwasseranforderung durch externe Taste
<b>SM1...SM6</b>	Störmeldung von externem Kontakt
<b>SK1...SK2</b>	Brennerstörmeldung von externem Kontakt



# Codetabellen

## Aufbau

Alle Einstellungen, die die Funktion dieses Reglers beeinflussen, sind in den **Codetabellen** aufgeführt. Diese sind werkseitig sinnvoll vorbesetzt, so daß nur noch geringe Anpassungen für die Inbetriebnahme notwendig sind.

Je nach Reglertyp sind nicht alle „Hunderter“ benutzt oder zugänglich. Es sind nur die für diesen Regler wirksamen Codes aufgeführt.



Die Einstellungen dieser Werte sind für die wichtigsten Größen in der Bedienungsanleitung genannt. **In den Codetabellen sind die wichtigsten Einstellungen mit Raster unterlegt.**

### Bedeutung der Einträge

#### 1. Spalte: **Codenummer**

aufsteigend sortiert, als Referenz zum Text und Eingabe zum Auffinden (siehe „Bedienablauf“)

#### 2. Spalte: **Beschreibung**

Beschreibt in Kurzform die Bedeutung der Codenummer und die Wirkung bestimmter Einstellungen.

#### 3. Spalte: **Bereich**

gibt die Einstellgrenzen an

#### 4. Spalte: **Wert**

zeigt die werkseitige Voreinstellung (Default)

#### 5. Spalte: **eingestellter Wert**

Bitte hier bei Inbetriebnahme oder im Servicefall die anlagen- / kundenspezifische Einstellung eintragen, um die letzte Einstellung geräteunabhängig dokumentiert zu haben.

#### 6. Spalte: **Einheit**

Technische Einheit des Wertes.

Feld ist leer, wenn es sich um eine einheitenlosen Parameter handelt.

Bitte bei Inbetriebnahme auch Änderungen / Neueinträge für die Zeitprogramme protokollieren. Vordrucke finden Sie im Anschluß an die Codetabellen.

## 1xx: Heizkreis 1

Code-Nr.	Beschreibung	Bereich	Wert	eingestellter Wert	Einheit
101	minimale Vorlauftemperatur	0...150	10		°C
102	maximale Vorlauftemperatur	0...150	90		°C
103	Vorlauftemperatur: Sollwertrampe	12...500	500		K / h
104	minimale Raumtemperatur	0...20	10		°C
105	maximale Raumtemperatur	10...90	30		°C
106	Raumtemperatur: Sollwertrampe	0,1...500	500		K / h
107	Bei TW Eingriff: Überstundensollwert	10...35	20		°C
108	Bei TW-Eingriff: Nachtsollwert	0...20	15,0		°C
109	Frostschutzgrenze	-50...10	0		°C
110	Heizgrenze momentane Außentemperatur	10...50	22		°C
111	Heizgrenze verzögerte Außentemperatur	10...50	20		°C
112	Anzeige verzögerte Außentemp. (für Heizgrenze)	-	-		°C
113	Gebäudekenngröße T (Zeitkonstante verzögerte Außentemperatur)	0,1...10	2		h
114	Vorrang, Verstärkungsfaktor (0 = kein Einfluß)	0...10	2		-
115	Nummer des gültigen Außentemperaturfühlers 0 lokal 1 Bus 2 Automatik	0/1/2	2		-
116	Sonnen- / Windaufschaltung 0...+1 Wind 0...-1 Sonne	-1,0...1,0	0		-
117	Regelungsart 1 Raumtemperaturregelung 2 witterungsgeführte Regelung 3 externe Vorlauftemperaturanforderung 0...10 V 4 externe Vorlauftemperaturanforderung: Schaltkontakt, Modus 1 5 externe Vorlauftemperaturanforderung: Schaltkontakt, Modus 2	1/2/3/4/5	2		-
118	Vorlauftemperaturregler: Proportionalbereich Xp	2...100	100		K
119	Vorlauftemperaturregler: Nachstellzeit Ti (5 = P-Regelung)	5...4000	24		sec
120	Vorlauftemperaturregler: Ansprechschwelle	0...10	0,5		K
121	Mischer / Ventiltrieb: Motorlaufzeit	10...1800	100		sec
122	Raumtemperaturregler: Proportionalbereich	2...100	5,0		K
123	Raumtemperaturregler: Nachstellzeit (5 = P-Regelung)	5...4000	4000		sec
124	Raumtemperatur: gleitende Maximalbegrenzung	0...50	50		K
125	Alarmverzögerungszeit bei Pumpenstörung / Mischerstörung (600 min. = kein Alarm)	5...600	120		min
126	Pumpenzwangslauf: Zyklus	24...672	168		h
127	Pumpenzwangslauf: Dauer	30...3600	60		sec
128	Pumpenabschaltverzögerung	0...120	15		min
129	Zeit für Überstundenbetrieb	0...18	2		h
130	Inbetriebnahmeparameter 1 Neustart der verzögerten Außentemp. > 2 Vorlaufsollwert für Estrichtrocknung	0...50	0		-



## 1xx: Heizkreis 1

Code-Nr.	Beschreibung	Bereich	Wert	eingestellter Wert	Einheit
<b>131</b>	Adaption 0 gesperrt 1 freigegeben 2 Neustart der Adaption	0/1/2	0		-
<b>132</b>	EOH*: Identifikation der Zeitkonstanten 0 freigegeben 1 gesperrt 2 Neustart der Adaption	0/1/2	0		-
<b>133</b>	EOH*: Raumtemperaturfühler 0 W-Regelung, Optimierung ohne Raumtemperaturfühler 1 W-Regelung, Optimierung mit Raumtemperaturfühler 2 R-Regelung, Optimierung mit Raumtemperaturfühler	0/1/2	0		-
<b>134</b>	EOH*: minimale Aufheizzeit mit RF	0...1440	120		min
<b>135</b>	EOH*: maximale Vorlauftemperatur mit RF	0...150	80		°C
<b>136</b>	EOH*: Raumtemperatur-Überhöhung ohne RF	0...20	10		K
<b>137</b>	EOH*: Aufheizzeit bei 0 °C ohne RF	0...1440	120		min
<b>138</b>	EOH*: Min. Außentemperatur für Frühabschaltung	-10...15	0		°C
<b>139</b>	EOH*: Faktor für optimierte Frühabschaltung mit RF	0...60	10		min / K
<b>140</b>	EOH*: Totzeit für kurze Absenkung	0...60	5		min
<b>141</b>	EOH*: Zeitkonstante für kurze Absenkung	0...2880	600		min
<b>142</b>	EOH*: Totzeit für lange Absenkung	0...60	5		min
<b>143</b>	EOH*: Zeitkonstante für lange Absenkung	0...2880	1200		min
<b>144</b>	Heizkennlinie: Steigung	0,4...4,5	1,6		-
<b>145</b>	Heizkennlinie: Krümmung	1,0...1,6	1,3		-
<b>146</b>	Anzeige verzögerte Außentemperatur mit Code 113	-	-		°C
<b>148</b>	Rücklaufbegrenzung 0 aktiv (Rücklauffühler angeschlossen) 1 inaktiv (Raumfühler angeschlossen)	0/1	1		-
<b>149</b>	Rücklaufbegrenzung Proportionalbereich	2...100	100		K
<b>150</b>	Rücklaufbegrenzung Nachstellzeit	0...4000	24		sec
<b>151</b>	Rücklaufbegrenzung Steigung	0,4...4,5	1,6		-
<b>152</b>	Rücklaufbegrenzung, oberer Wert	0...120	90		°C
<b>153</b>	Rücklaufbegrenzung, unterer Wert	0...90	90		°C
<b>154</b>	Rücklaufbegrenzung, Einsatzpunkt (Außentemperatur)	-20...50	20		°C
<b>155</b>	Außentemperaturgrenzwert für Aufhebung der Nachtabenkung	-45...-1	-45		°C
<b>156</b>	Anforderung an Wärmerzeuger (0 = abgeschaltet)	0/1	1		-

\* EOH = energieoptimierter Heizbetrieb

## 2xx: Heizkreis 2

Code-Nr.	Beschreibung	Bereich	Wert	eingestellter Wert	Einheit
201	minimale Vorlauftemperatur	0...150	10		°C
202	maximale Vorlauftemperatur	0...150	90		°C
203	Vorlauftemperatur: Sollwertrampe	12...500	500		K / h
204	minimale Raumtemperatur	0...20	10		°C
205	maximale Raumtemperatur	10...90	30		°C
206	Raumtemperatur: Sollwertrampe	0,1...500	500		K / h
207	Bei TW Eingriff: Überstundensollwert	10...35	20		°C
208	Bei TW-Eingriff: Nachtsollwert	0...20	15,0		°C
209	Frostschutzgrenze	-50...10	0		°C
210	Heizgrenze momentane Außentemperatur	10...50	22		°C
211	Heizgrenze verzögerte Außentemperatur	10...50	20		°C
212	Anzeige verzögerte Außentemp. (für Heizgrenze)	-	-		°C
213	Gebäudekenngröße T (Zeitkonstante verzögerte Außentemperatur)	0,1...10	2		h
214	Vorrang, Verstärkungsfaktor (0 = kein Einfluß)	0...10	2		-
215	Nummer des gültigen Außentemperaturfühlers 0 lokal 1 Bus 2 Automatik	0/1/2	2		-
216	Sonnen- / Windaufschaltung 0...+1 Wind 0...-1 Sonne	-1,0...1,0	0		-
217	Regelungsart 1 Raumtemperaturregelung 2 witterungsgeführte Regelung 3 externe Vorlauftemperaturanforderung 0...10 V 4 externe Vorlauftemperaturanforderung: Schaltkontakt, Modus 1 5 externe Vorlauftemperaturanforderung: Schaltkontakt, Modus 2	1/2/3/4/5	2		-
218	Vorlauftemperaturregler: Proportionalbereich Xp	2...100	100		K
219	Vorlauftemperaturregler: Nachstellzeit Ti (5 = P-Regelung)	5...4000	24		sec
220	Vorlauftemperaturregler: Ansprechschwelle	0...10	0,5		K
221	Mischer / Ventiltrieb: Motorlaufzeit	10...1800	100		sec
222	Raumtemperaturregler: Proportionalbereich	2...100	5,0		K
223	Raumtemperaturregler: Nachstellzeit (5 = P-Regelung)	5...4000	4000		sec
224	Raumtemperatur: gleitende Maximalbegrenzung	0...50	50		K
225	Alarmverzögerungszeit bei Pumpenstörung / Mischerstörung (600 min. = kein Alarm)	5...600	120		min
226	Pumpenzwangslauf: Zyklus	24...672	168		h
227	Pumpenzwangslauf: Dauer	30...3600	60		sec
228	Pumpenabschaltverzögerung	0...120	15		min
229	Zeit für Überstundenbetrieb	0...18	2		h
230	Inbetriebnahmeparameter 1 Neustart der verzögerten Außentemp. > 2 Vorlaufsollwert für Estrichtrocknung	0...50	0		-

## 2xx: Heizkreis 2

Code-Nr.	Beschreibung	Bereich	Wert	eingestellter Wert	Einheit
<b>231</b>	Adaption 0 gesperrt 1 freigegeben 2 Neustart der Adaption	0/1/2	0		-
<b>232</b>	EOH*: Identifikation der Zeitkonstanten 0 freigegeben 1 gesperrt 2 Neustart der Adaption	0/1/2	0		-
<b>233</b>	EOH*: Raumtemperaturfühler 0 W-Regelung, Optimierung ohne Raumtemperaturfühler 1 W-Regelung, Optimierung mit Raumtemperaturfühler 2 R-Regelung, Optimierung mit Raumtemperaturfühler	0/1/2	0		-
<b>234</b>	EOH*: minimale Aufheizzeit mit RF	0...1440	120		min
<b>235</b>	EOH*: maximale Vorlauftemperatur mit RF	0...150	80		°C
<b>236</b>	EOH*: Raumtemperatur-Überhöhung ohne RF	0...20	10		K
<b>237</b>	EOH*: Aufheizzeit bei 0 °C ohne RF	0...1440	120		min
<b>238</b>	EOH*: Min. Außentemperatur für Frühabschaltung	-10...15	0		°C
<b>239</b>	EOH*: Faktor für optimierte Frühabschaltung mit RF	0...60	10		min / K
<b>240</b>	EOH*: Totzeit für kurze Absenkung	0...60	5		min
<b>241</b>	EOH*: Zeitkonstante für kurze Absenkung	0...2880	600		min
<b>242</b>	EOH*: Totzeit für lange Absenkung	0...60	5		min
<b>243</b>	EOH*: Zeitkonstante für lange Absenkung	0...2880	1200		min
<b>244</b>	Heizkennlinie: Steigung	0,4...4,5	1,6		-
<b>245</b>	Heizkennlinie: Krümmung	1,0...1,6	1,3		-
<b>246</b>	Anzeige verzögerte Außentemp. mit Code 213	-	-		°C
<b>248</b>	Rücklaufbegrenzung 0 aktiv (Rücklauffühler angeschlossen) 1 inaktiv (Raumfühler angeschlossen)	0/1	1		-
<b>249</b>	Rücklaufbegrenzung Proportionalbereich	2...100	100		K
<b>250</b>	Rücklaufbegrenzung Nachstellzeit	0...4000	24		sec
<b>251</b>	Rücklaufbegrenzung Steigung	0,4...4,5	1,6		-
<b>252</b>	Rücklaufbegrenzung, oberer Wert	0...120	90		°C
<b>253</b>	Rücklaufbegrenzung, unterer Wert	0...90	90		°C
<b>254</b>	Rücklaufbegrenzung, Einsatzpunkt (Außentemperatur)	-20...50	20		°C
<b>255</b>	Außentemperaturgrenzwert für Aufhebung der Nachtabsenkung	-45...-1	-45		°C
<b>256</b>	Anforderung an Wärmerzeuger (0 = abgeschaltet)	0/1	1		-

\* EOH = energieoptimierter Heizbetrieb

### 3xx: Heizkreis 3

Code-Nr.	Beschreibung	Bereich	Wert	eingestellter Wert	Einheit
301	minimale Vorlauftemperatur	0...150	10		°C
302	maximale Vorlauftemperatur	0...150	90		°C
303	Vorlauftemperatur: Sollwertrampe	12...500	500		K / h
304	minimale Raumtemperatur	0...20	10		°C
305	maximale Raumtemperatur	10...90	30		°C
306	Raumtemperatur: Sollwertrampe	0,1...500	500		K / h
307	Bei TW Eingriff: Überstundensollwert	10...35	20		°C
308	Bei TW-Eingriff: Nachtsollwert	0...20	15,0		°C
309	Frostschutzgrenze	-50...10	0		°C
310	Heizgrenze momentane Außentemperatur	10...50	22		°C
311	Heizgrenze verzögerte Außentemperatur	10...50	20		°C
312	Anzeige verzögerte Außentemp. (für Heizgrenze)	-	-		°C
313	Gebäudekenngröße T (Zeitkonstante verzögerte Außentemperatur)	0,1...10	2		h
314	Vorrang, Verstärkungsfaktor (0 = kein Einfluß)	0...10	2		-
315	Nummer des gültigen Außentemperaturfühlers 0 lokal 1 Bus 2 Automatik	0/1/2	2		-
316	Sonnen- / Windaufschaltung 0...+1 Wind 0...-1 Sonne	-1,0...1,0	0		-
317	Regelungsart 1 Raumtemperaturregelung 2 witterungsgeführte Regelung 3 externe Vorlauftemperaturanforderung 0...10 V 4 externe Vorlauftemperaturanforderung: Schaltkontakt, Modus 1 5 externe Vorlauftemperaturanforderung: Schaltkontakt, Modus 2	1/2/3/4/5	2		-
318	Vorlauftemperaturregler: Proportionalbereich Xp	2...100	100		K
319	Vorlauftemperaturregler: Nachstellzeit Ti (5 = P-Regelung)	5...4000	24		sec
320	Vorlauftemperaturregler: Ansprechschwelle	0...10	0,5		K
321	Mischer / Ventiltrieb: Motorlaufzeit	10...1800	100		sec
322	Raumtemperaturregler: Proportionalbereich	2...100	5,0		K
323	Raumtemperaturregler: Nachstellzeit (5 = P-Regelung)	5...4000	4000		sec
324	Raumtemperatur: gleitende Maximalbegrenzung	0...50	50		K
325	Alarmverzögerungszeit bei Pumpenstörung / Mischerstörung (600 min. = kein Alarm)	5...600	120		min
326	Pumpenzwangslauf: Zyklus	24...672	168		h
327	Pumpenzwangslauf: Dauer	30...3600	60		sec
328	Pumpenabschaltverzögerung	0...120	15		min
329	Zeit für Überstundenbetrieb	0...18	2		h
330	Inbetriebnahmeparameter 1 Neustart der verzögerten Außentemp. > 2 Vorlaufsollwert für Estrichtrocknung	0...50	0		-

### 3xx: Heizkreis 3

Code-Nr.	Beschreibung	Bereich	Wert	eingestellter Wert	Einheit
<b>331</b>	Adaption 0 gesperrt 1 freigegeben 2 Neustart der Adaption	0/1/2	0		-
<b>332</b>	EOH*: Identifikation der Zeitkonstanten 0 freigegeben 1 gesperrt 2 Neustart der Adaption	0/1/2	0		-
<b>333</b>	EOH*: Raumtemperaturfühler 0 W-Regelung, Optimierung ohne Raumtemperaturfühler 1 W-Regelung, Optimierung mit Raumtemperaturfühler 2 R-Regelung, Optimierung mit Raumtemperaturfühler	0/1/2	0		-
<b>334</b>	EOH*: minimale Aufheizzeit mit RF	0...1440	120		min
<b>335</b>	EOH*: maximale Vorlauftemperatur mit RF	0...150	80		°C
<b>336</b>	EOH*: Raumtemperatur-Überhöhung ohne RF	0...20	10		K
<b>337</b>	EOH*: Aufheizzeit bei 0 °C ohne RF	0...1440	120		min
<b>338</b>	EOH*: Min. Außentemperatur für Frühabschaltung	-10...15	0		°C
<b>339</b>	EOH*: Faktor für optimierte Frühabschaltung mit RF	0...60	10		min / K
<b>340</b>	EOH*: Totzeit für kurze Absenkung	0...60	5		min
<b>341</b>	EOH*: Zeitkonstante für kurze Absenkung	0...2880	600		min
<b>342</b>	EOH*: Totzeit für lange Absenkung	0...60	5		min
<b>343</b>	EOH*: Zeitkonstante für lange Absenkung	0...2880	1200		min
<b>344</b>	Heizkennlinie: Steigung	0,4...4,5	1,6		-
<b>345</b>	Heizkennlinie: Krümmung	1,0...1,6	1,3		-
<b>346</b>	Anzeige verzögerte Außentemperatur mit Code 313	-	-		°C
<b>348</b>	Rücklaufbegrenzung 0 aktiv (Rücklauffühler angeschlossen) 1 inaktiv (Raumfühler angeschlossen)	0/1	1		-
<b>349</b>	Rücklaufbegrenzung Proportionalbereich	2...100	100		K
<b>350</b>	Rücklaufbegrenzung Nachstellzeit	0...4000	24		sec
<b>351</b>	Rücklaufbegrenzung Steigung	0,4...4,5	1,6		-
<b>352</b>	Rücklaufbegrenzung, oberer Wert	0...120	90		°C
<b>353</b>	Rücklaufbegrenzung, unterer Wert	0...90	90		°C
<b>354</b>	Rücklaufbegrenzung, Einsatzpunkt (Außentemperatur)	-20...50	20		°C
<b>355</b>	Außentemperaturgrenzwert für Aufhebung der Nachtabenkung	-45...-1	-45		°C
<b>356</b>	Anforderung an Wärmerzeuger (0 = abgeschaltet)	0/1	1		-

\* EOH = energieoptimierter Heizbetrieb

## 4xx: Heizkreis 4

Code-Nr.	Beschreibung	Bereich	Wert	eingestellter Wert	Einheit
401	minimale Vorlauftemperatur	0...150	10		°C
402	maximale Vorlauftemperatur	0...150	90		°C
403	Vorlauftemperatur: Sollwertrampe	12...500	500		K / h
404	minimale Raumtemperatur	0...20	10		°C
405	maximale Raumtemperatur	10...90	30		°C
406	Raumtemperatur: Sollwertrampe	0,1...500	500		K / h
407	Bei TW Eingriff: Überstundensollwert	10...35	20		°C
408	Bei TW-Eingriff: Nachtsollwert	0...20	15,0		°C
409	Frostschutzgrenze	-50...10	0		°C
410	Heizgrenze momentane Außentemperatur	10...50	22		°C
411	Heizgrenze verzögerte Außentemperatur	10...50	20		°C
412	Anzeige verzögerte Außentemp. (für Heizgrenze)	-	-		°C
413	Gebäudekenngröße T (Zeitkonstante verzögerte Außentemperatur)	0,1...10	2		h
414	Vorrang, Verstärkungsfaktor (0 = kein Einfluß)	0...10	2		-
415	Nummer des gültigen Außentemperaturfühlers 0 lokal 1 Bus 2 Automatik	0/1/2	2		-
416	Sonnen- / Windaufschaltung 0...+1 Wind 0...-1 Sonne	-1,0...1,0	0		-
417	Regelungsart 1 Raumtemperaturregelung 2 witterungsgeführte Regelung 3 externe Vorlauftemperaturanforderung 0...10 V 4 externe Vorlauftemperaturanforderung: Schaltkontakt, Modus 1 5 externe Vorlauftemperaturanforderung: Schaltkontakt, Modus 2	1/2/3/4/5	2		-
418	Vorlauftemperaturregler: Proportionalbereich Xp	2...100	100		K
419	Vorlauftemperaturregler: Nachstellzeit Ti (5 = P-Regelung)	5...4000	24		sec
420	Vorlauftemperaturregler: Ansprechschwelle	0...10	0,5		K
421	Mischer / Ventiltrieb: Motorlaufzeit	10...1800	100		sec
422	Raumtemperaturregler: Proportionalbereich	2...100	5,0		K
423	Raumtemperaturregler: Nachstellzeit (5 = P-Regelung)	5...4000	4000		sec
424	Raumtemperatur: gleitende Maximalbegrenzung	0...50	50		K
425	Alarmverzögerungszeit bei Pumpenstörung / Mischerstörung (600 min. = kein Alarm)	5...600	120		min
426	Pumpenzwangslauf: Zyklus	24...672	168		h
427	Pumpenzwangslauf: Dauer	30...3600	60		sec
428	Pumpenabschaltverzögerung	0...120	15		min
429	Zeit für Überstundenbetrieb	0...18	2		h
430	Inbetriebnahmeparameter 1 Neustart der verzögerten Außentemp. > 2 Vorlaufsollwert für Estrichtrocknung	0...50	0		-

## 4xx: Heizkreis 4

Code-Nr.	Beschreibung	Bereich	Wert	eingestellter Wert	Einheit
<b>431</b>	Adaption 0 gesperrt 1 freigegeben 2 Neustart der Adaption	0/1/2	0		-
<b>432</b>	EOH*: Identifikation der Zeitkonstanten 0 freigegeben 1 gesperrt 2 Neustart der Adaption	0/1/2	0		-
<b>433</b>	EOH*: Raumtemperaturfühler 0 W-Regelung, Optimierung ohne Raumtemperaturfühler 1 W-Regelung, Optimierung mit Raumtemperaturfühler 2 R-Regelung, Optimierung mit Raumtemperaturfühler	0/1/2	0		-
<b>434</b>	EOH*: minimale Aufheizzeit mit RF	0...1440	120		min
<b>435</b>	EOH*: maximale Vorlauftemperatur mit RF	0...150	80		°C
<b>436</b>	EOH*: Raumtemperatur-Überhöhung ohne RF	0...20	10		K
<b>437</b>	EOH*: Aufheizzeit bei 0 °C ohne RF	0...1440	120		min
<b>438</b>	EOH*: Min. Außentemperatur für Frühabschaltung	-10...15	0		°C
<b>439</b>	EOH*: Faktor für optimierte Frühabschaltung mit RF	0...60	10		min / K
<b>440</b>	EOH*: Totzeit für kurze Absenkung	0...60	5		min
<b>441</b>	EOH*: Zeitkonstante für kurze Absenkung	0...2880	600		min
<b>442</b>	EOH*: Totzeit für lange Absenkung	0...60	5		min
<b>443</b>	EOH*: Zeitkonstante für lange Absenkung	0...2880	1200		min
<b>444</b>	Heizkennlinie: Steigung	0,4...4,5	1,6		-
<b>445</b>	Heizkennlinie: Krümmung	1,0...1,6	1,3		-
<b>446</b>	Anzeige verzögerte Außentemperatur mit Code 413	-	-		°C
<b>447</b>	Fühlerumschaltung: (0 = AF/ 1 = RF)	0 / 1	0		-
<b>448</b>	Rücklaufbegrenzung 0 aktiv (Rücklauffühler angeschlossen) 1 inaktiv (Raumfühler angeschlossen)	0/1	1		-
<b>449</b>	Rücklaufbegrenzung Proportionalbereich	2...100	100		K
<b>450</b>	Rücklaufbegrenzung Nachstellzeit	0...4000	24		sec
<b>451</b>	Rücklaufbegrenzung Steigung	0,4...4,5	1,6		-
<b>452</b>	Rücklaufbegrenzung, oberer Wert	0...120	90		°C
<b>453</b>	Rücklaufbegrenzung, unterer Wert	0...90	90		°C
<b>454</b>	Rücklaufbegrenzung, Einsatzpunkt (Außentemperatur)	-20...50	20		°C
<b>455</b>	Außentemperaturgrenzwert für Aufhebung der Nachtabsenkung	-45...-1	-45		°C
<b>456</b>	Anforderung an Wärmerzeuger (0 = abgeschaltet)	0/1	1		-

\* EOH = energieoptimierter Heizbetrieb

## 16xx: Anzeigeparameter/Einstellungen

Code-Nr.	Beschreibung	Bereich	Wert	eingestellter Wert	Einheit
<b>1601</b>	Eingang GV1: Vorlauftemperatur-Anforderung	-	-		°C
<b>1602</b>	Eingang GV1: Vorrang (Heizkreis Übersteuerung)	-	-		-
<b>1603</b>	Eingang GV1: Sammelstörmeldung (0 = keine Meldung)	-	-		-
<b>1604</b>	Eingang GV1: Außentemperatur	-	-		°C
<b>1605</b>	Eingang GV1: SAF / WS	-	-		V
<b>1606</b>	Eingang GV1: Status für Fernwärme	-	-		-
<b>1611</b>	Ausgang GV1: Vorlauftemperatur-Anforderung	-	-		°C
<b>1613</b>	Ausgang GV1: Sammelstörmeldung (0 = keine Meldung)	-	-		-
<b>1614</b>	Ausgang GV1: Außentemperatur	-	-		°C
<b>1616</b>	Ausgang GV1: Status für Fernwärme	-	-		-
<b>1621</b>	Alarmverzögerung SM1	0...30000	10		sec
<b>1650</b>	Gradtagzahlberechnung: Basistemperatur	0...50	15		°C
<b>1702</b>	Servicecode	-	-		-







# Einbaurichtlinien

## Montageort

Als Montageort kommt jeder trockene Raum in Frage, z.B. der Heizraum.  
Die maximale Umgebungstemperatur darf 45 °C nicht überschreiten.

Schutzart: IP 30

## Montagearten

### 1. Wandmontage

Alle Regelgeräte MCR 200 können mit dem im Lieferumfang enthaltenen Wandschalter auch außerhalb eines Schaltschranks montiert werden. Alle elektrischen Anschlüsse können direkt den Anschlußklemmen zugeführt werden.

### 2. Schaltschrankmontage

Ist ein Schaltschrank als Montageort vorgesehen, kann die Montage wahlweise auf der Schaltschrankwand oder in der Schaltschranktür erfolgen.  
Die Montage in die Schaltschranktür ermöglicht die Bedienung des Regelgerätes ohne den Schaltschrank zu öffnen.

### 3. Abgesetztes Bediengerät

Das Bediengerät kann vom Regelgerät abgenommen und mit einer Wandkonsole an einem anderen Ort montiert werden.

Die Leitungslänge zwischen Regelgerät und Bediengerät darf 300 m nicht überschreiten.

### 4. Mehrere Regelgeräte

Werden mehrere Regelgeräte montiert, die über eine Geräteverbindung zu einem Regelsystem miteinander verbunden sind, so ist der die Maximalabstand der Gehäuse zu beachten.

### 5. Telekommunikation

Das Regelgerät erzeugt bei Fehlern Meldungen, die über einen Telefonanschluß an ein Faxgerät gemeldet werden können. Die Meldungen werden im Klartext mit allen Temperaturen, Sollwerten und anderen Informationen ausgegeben.

Für diese Funktion ist das Zusatzgerät MCR 200-FAX 2 notwendig.

### 6. Fernbedienung

Mit dem Zusatzgerät MCR 200-SP1 lassen sich über eine sprachgeführte Bedienung alle Regelkreise per Telefon bedienen. Die Bedienfunktionen sind identisch mit der TF 26-Bedienung (Temperaturwähler).

# Montage des Regelgerätes

## Voraussetzungen



Bei nicht gefüllter Heizungsanlage ist der Betriebsartenschalter oder die Handschalter an den Modulen auf "O" zu stellen.  
Damit sind die Umwälzpumpen abgeschaltet und vor Trockenlauf geschützt.

### Elektrischer Anschluß



Elektrische Anschlußarbeiten sind vom Fachmann auszuführen.  
**Die Vorschriften VDE 0800, VDE 0100 oder an deren Stelle tretende sind unbedingt zu beachten.**

### Leitungsquerschnitte

Leitungen mit **230 V-Wechselspannung:**

Anschluß zum Regelgerät,  
Stellmotoren, Pumpen: 1,5 mm<sup>2</sup>

Leitungen mit **Schutzkleinspannung:**

Fühler-, Wähleranschlüsse  
und Bediengerät extern: 0,5 mm<sup>2</sup>, abgeschirmt

**Buskabel**, innen: J-Y(St)Y 2x2x0,8

**Buskabel**, außen: A-2Y(L)2Y 2x2x0,8



Die 10 V-Leitungen sind getrennt von 230 V-Leitungen zu verlegen.  
Abzweigdosensollte man in Fühlerleitungen vermeiden.

### Elektrische Verdrahtung

Die einzelnen Zubehörteile sind nach dem jeweiligen Schaltbild anzuschließen.



Die örtlichen Vorschriften bezüglich Erdung und Nullung sind beim Anschluß der Geräte unbedingt zu beachten.

### Funkentstörung

Unsere Regelgeräte sind serienmäßig funkentstört bei Verwendung von CB-Stellmotoren. Damit die Stellmotoren keine Funkstörung verursachen, sollten sie ebenfalls ein Funkschutzzeichen besitzen.

### Prüfung Temperaturfühler

Durch Widerstandsmessungen läßt sich überprüfen, ob die Temperaturfühler funktionsgerecht angeschlossen sind.

Zur dieser Messung ist das Regelgerät zu demontieren (siehe "Demontage...").

Temperatur in °C	-20	-10	0	+20	+25	+30	+70	+90
Widerstand [kΩ]	220	122	70	25	20	16	3,1	1,5

**Die Meßwerte gelten für folgende Fühlertypen:**



■ AF 20, RF 20A, LF 20, GF 20, EF 20, IRF 20

■ VF 20A, VF 20T, VF 20L, KTF20

■ TF 26 (Nur Fühleranschlüsse 3 und 5, Wähler nächste Seite!)

## Temperaturwähler

Fernbedienung TF 26: Widerstand zwischen den Klemmen 1...3

Einstellung an Betriebsartenschalter	Widerstand zwischen den Klemmen 1...3		
	auto		
linker Anschlag [kΩ]	69,8	13,8	0 Kurzschluß
Mitte [kΩ]	43,2	8,7	0 Kurzschluß
rechter Anschlag [kΩ]	28,7	4,8	0 Kurzschluß

## Mehrere Regelgeräte



Sollen mehrere MCR 200 verbunden werden, beachten Sie bitte bei der Vorbereitung des Einbaus die Abstandsgrenzen.

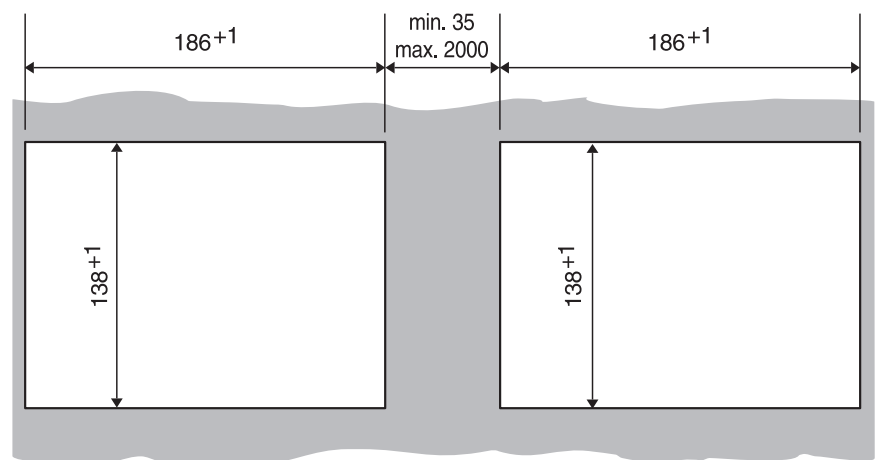

CB-2049-M-0 120:65

Soll ein MCR 200 mit einem Regelgerät MCR 52, MCR 32 oder MCR 200-GV 2 verbunden werden, beachten Sie auch die Montageanleitung für diese Regelgeräte.

## Schaltpläne

(siehe folgende Seite)

**oben:**

Sockelanschlüsse mit Gerätesymbolen und Abkürzungen (ebenfalls abgebildet auf der Abdeckplatte für die Sockel)

**unten:**

Erläuterung der Gerätesymbole und Abkürzungen

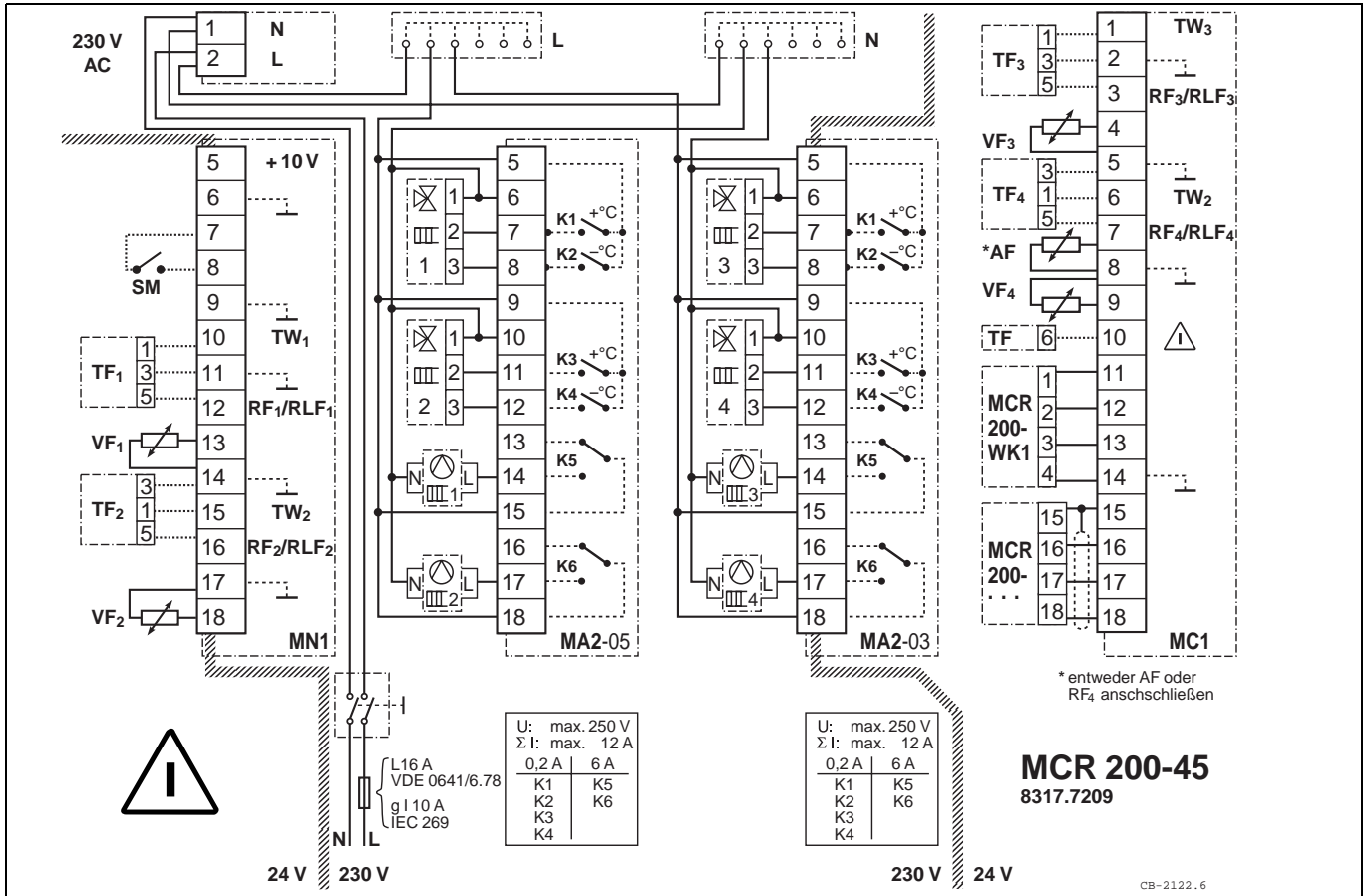

**ACHTUNG: Anschluß des Neutralleiters vom Stellmotor auch an die Reglerklemme!**

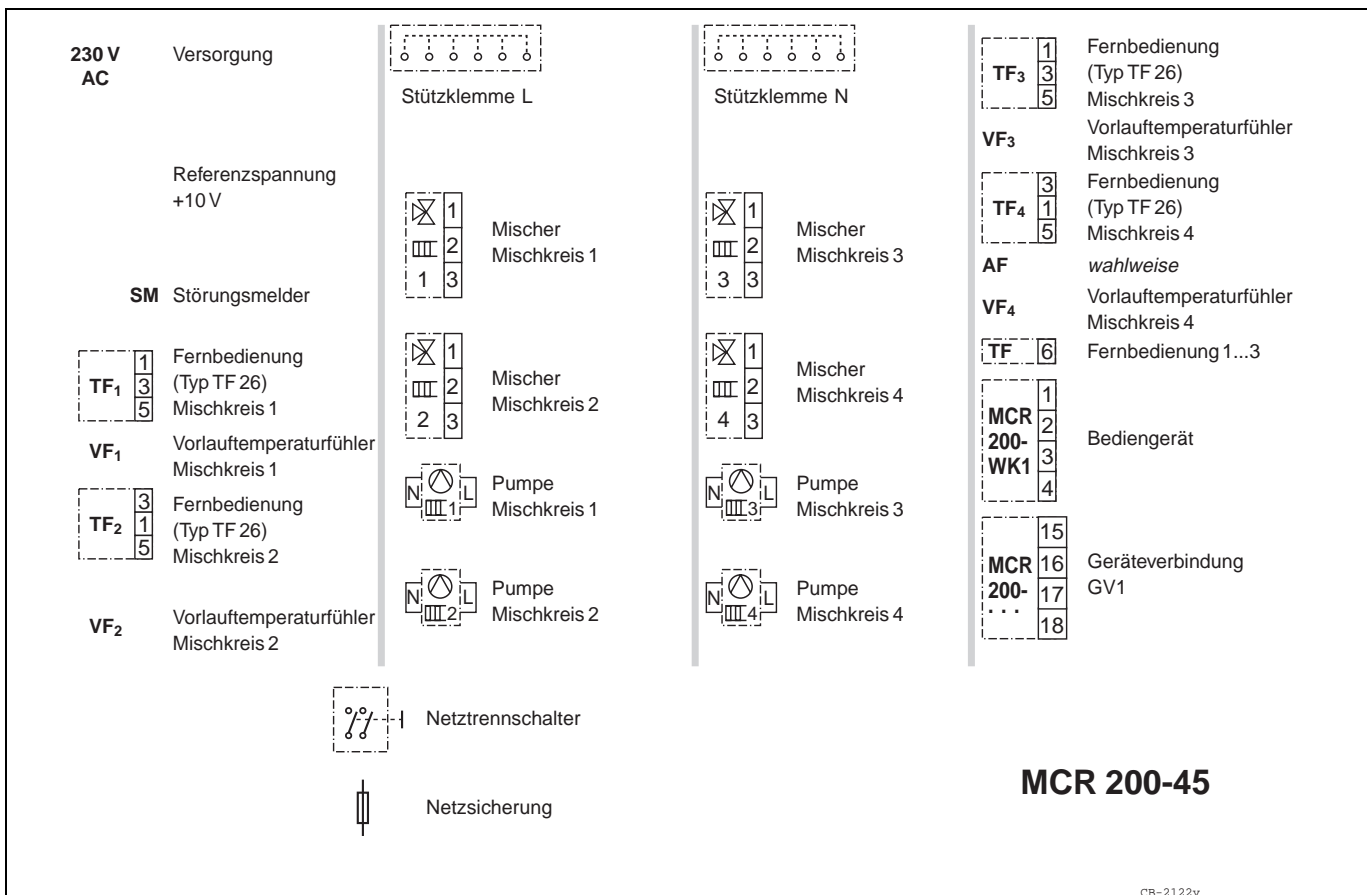

## Kommunikation 2, 3 oder 4 Regler MCR 200

über Kommunikationsbaustein MCR 200-GV1 (Geräteabstand maximal 2 m):

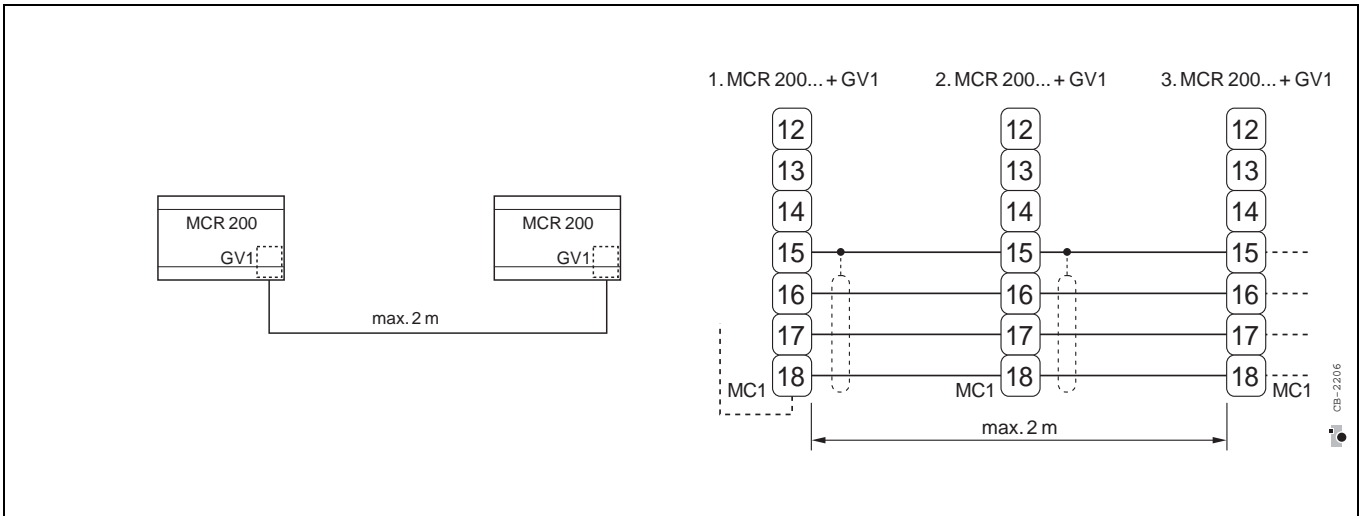

über Kommunikationsbaustein MCR 200-GV2 (Geräteabstand über 2 m, maximal 1200 m):

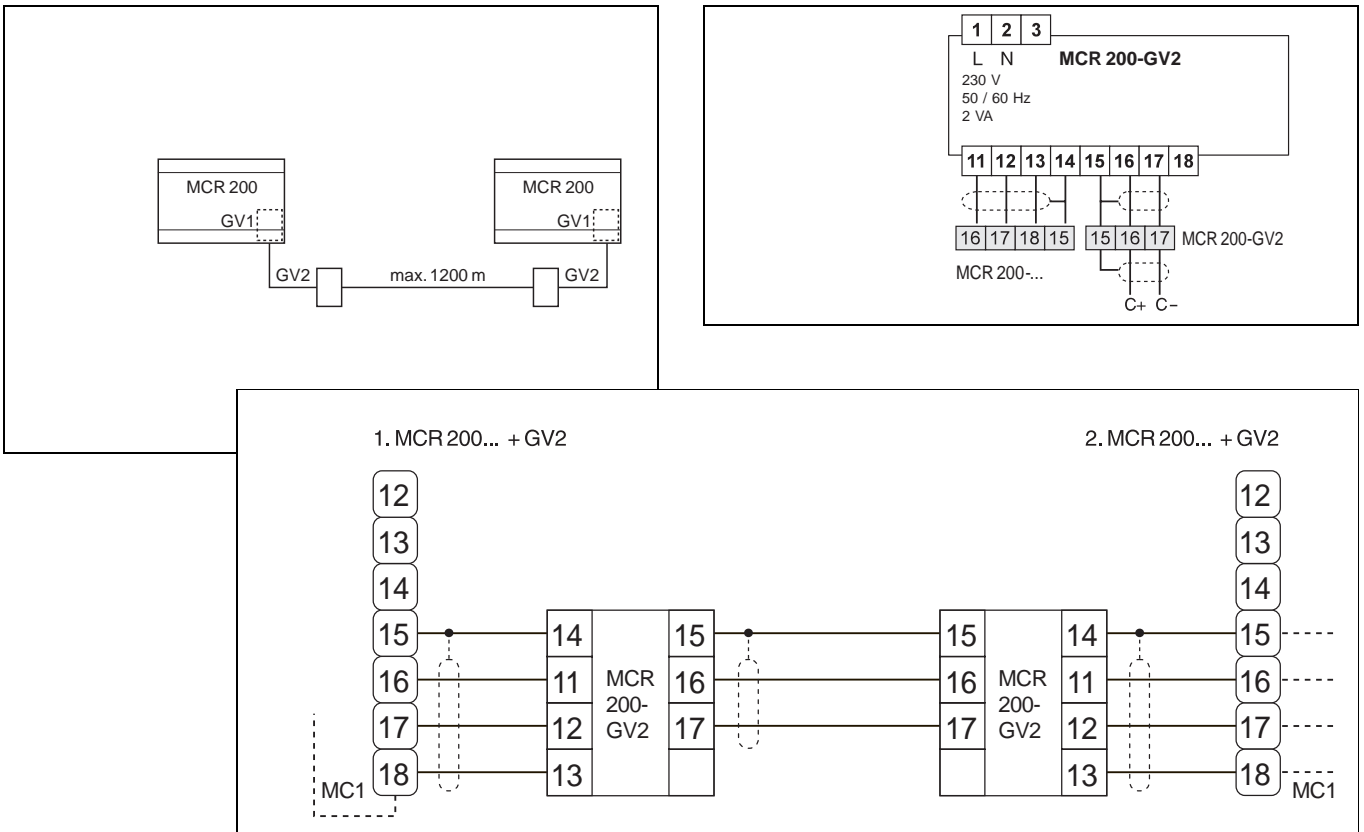

## Kombinationsmöglichkeiten

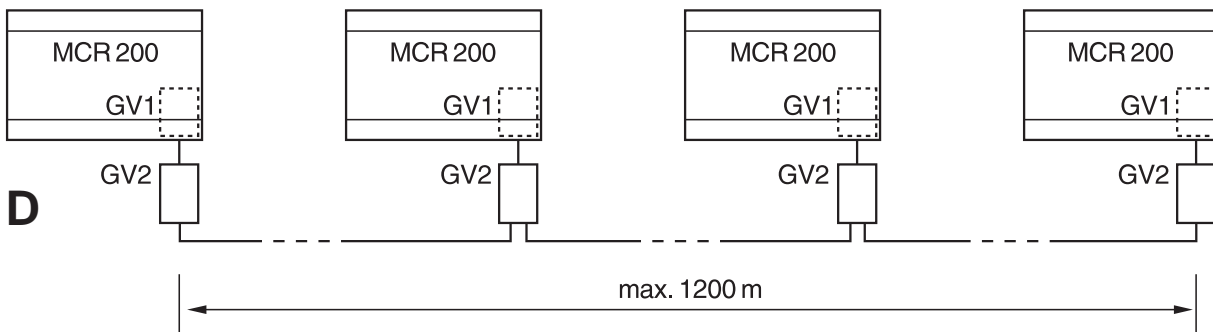
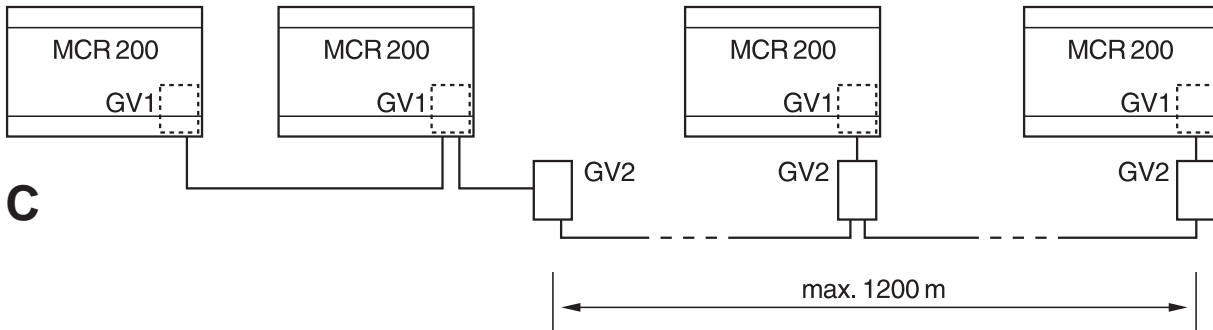
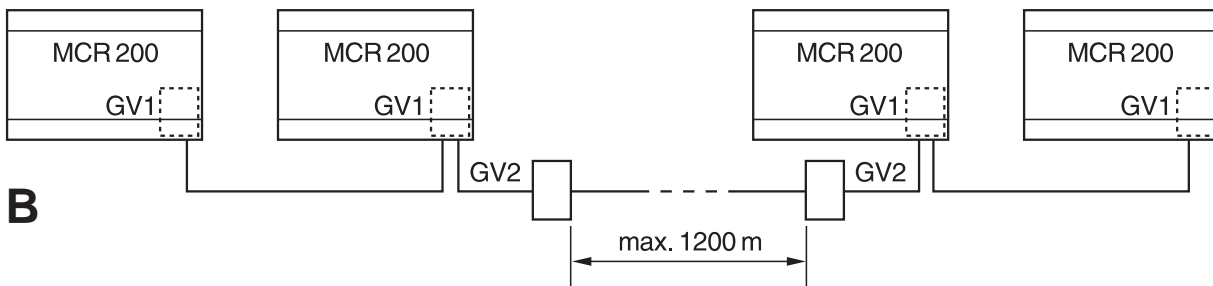
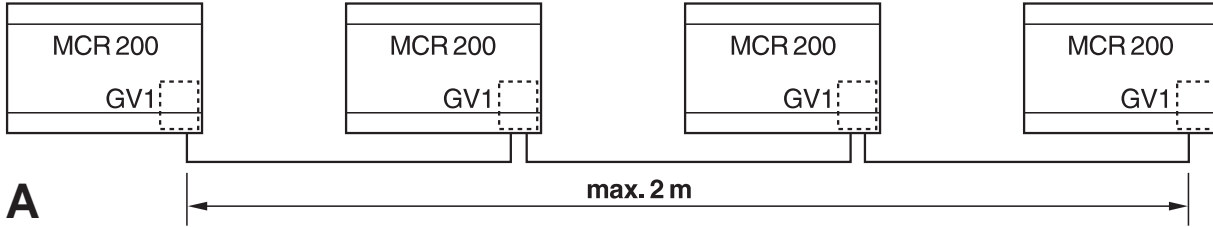



## Weitere Anschlüsse

### Raumtemperaturfühler RF 20 / IRF 20 oder Rücklauftemperaturfühler

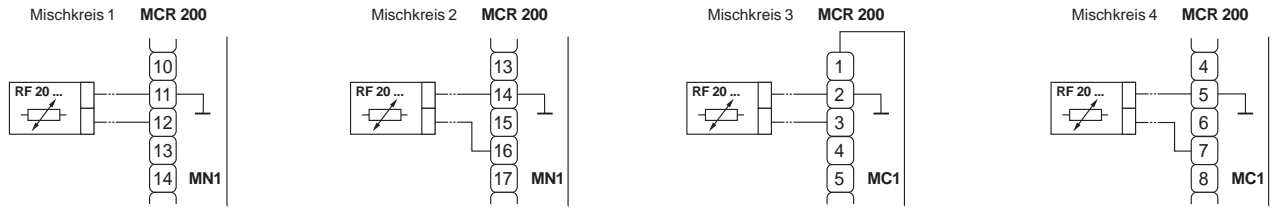

### Temperaturwähler mit Raumtemperaturfühler TF 26

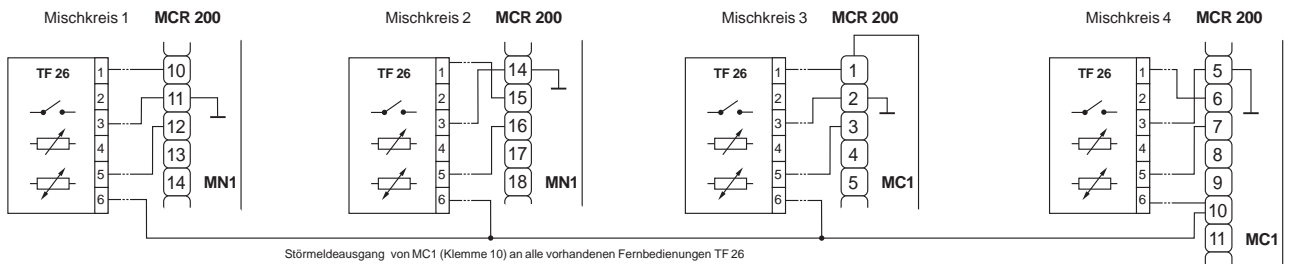

### Externe Temperaturanforderung über 0...10 V-Signal

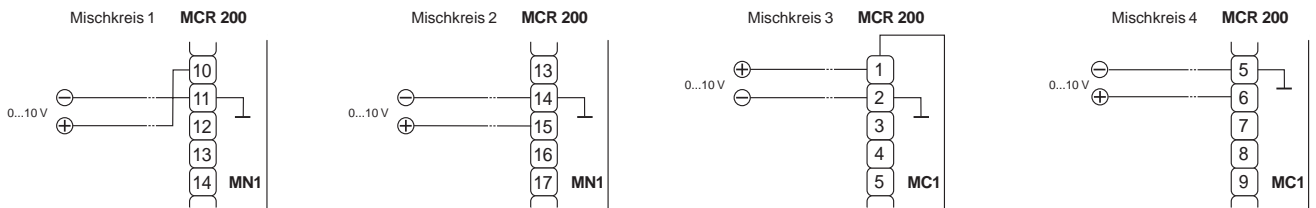

### Externe Temperaturanforderung über Schaltkontakt

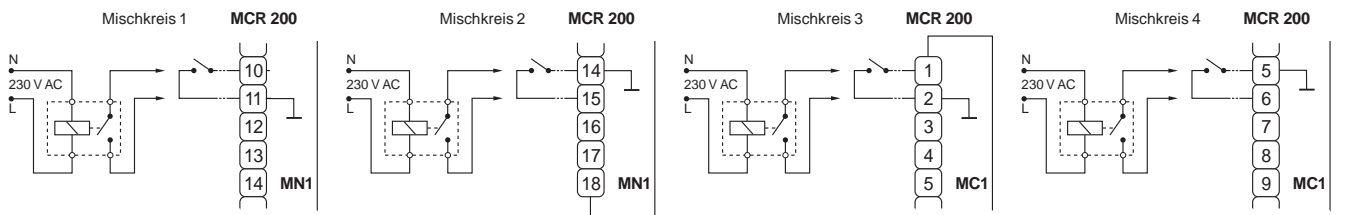

### Überstundenfunktion



## Vorbereitung: Auspacken und Demontage

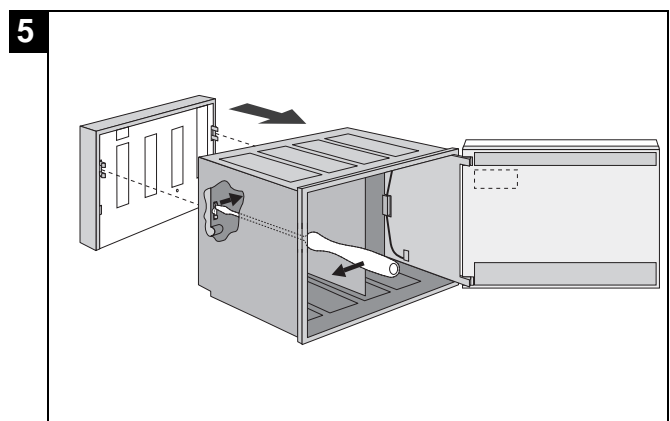
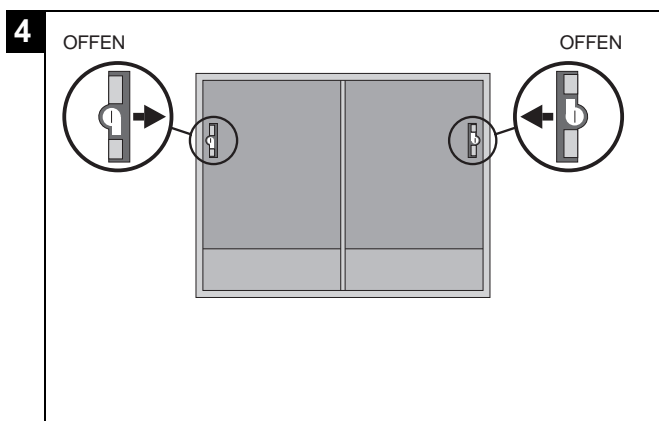
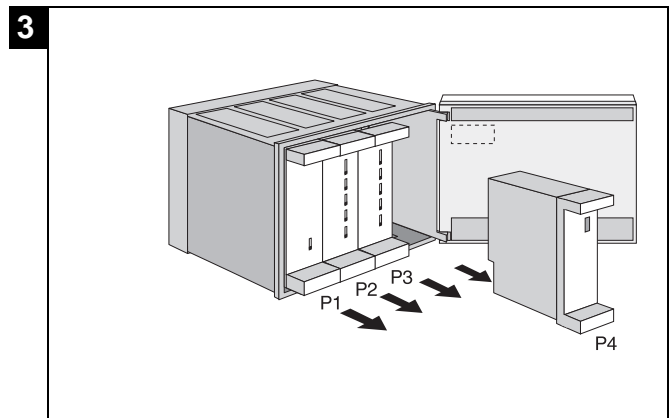
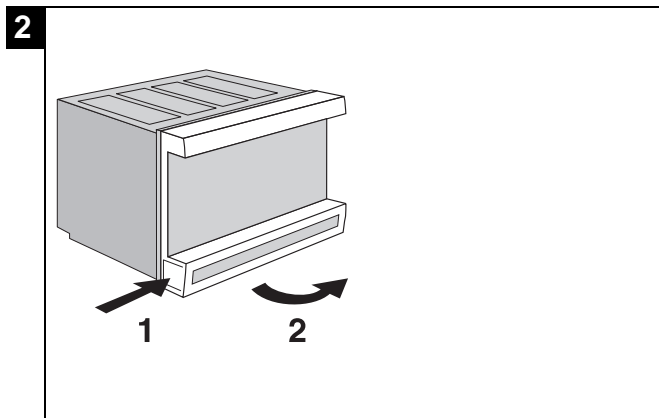
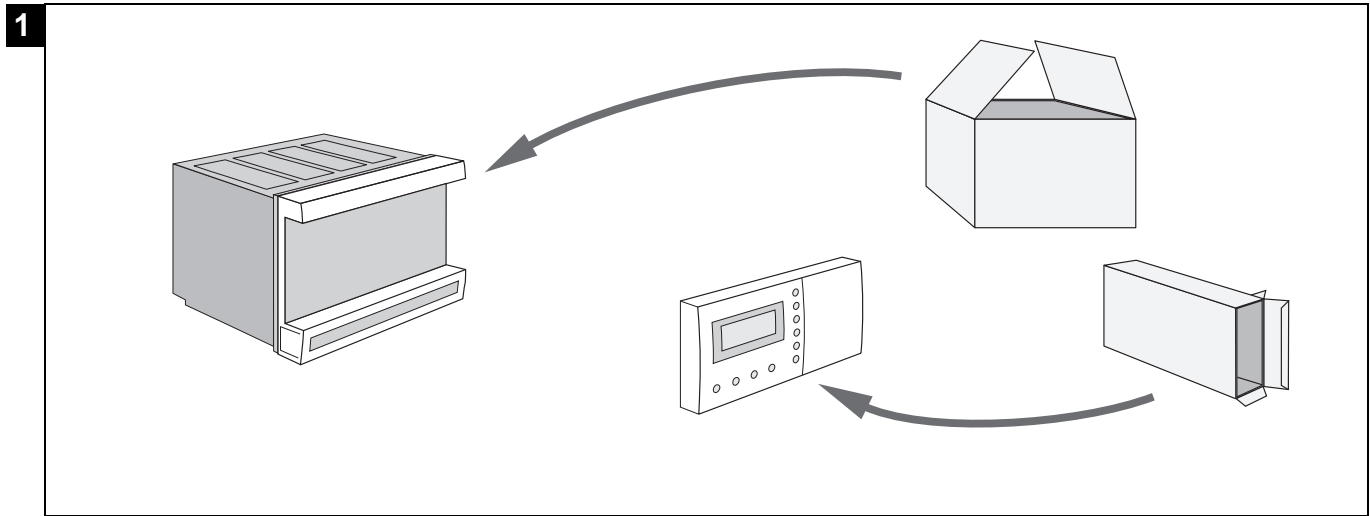

## Wandmontage

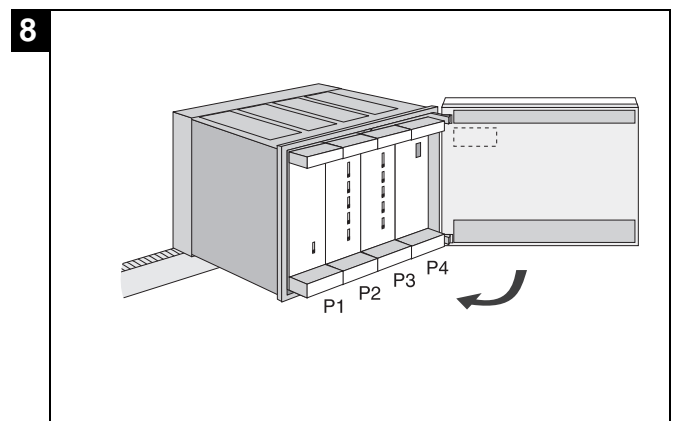
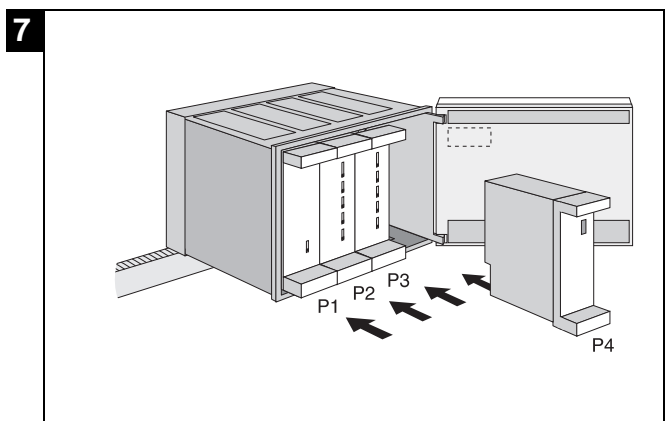
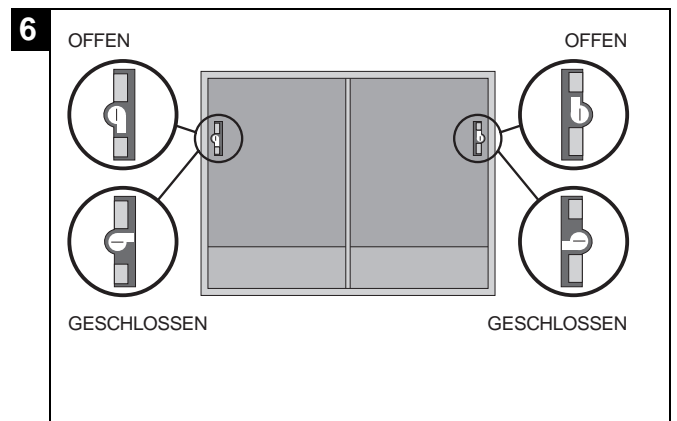
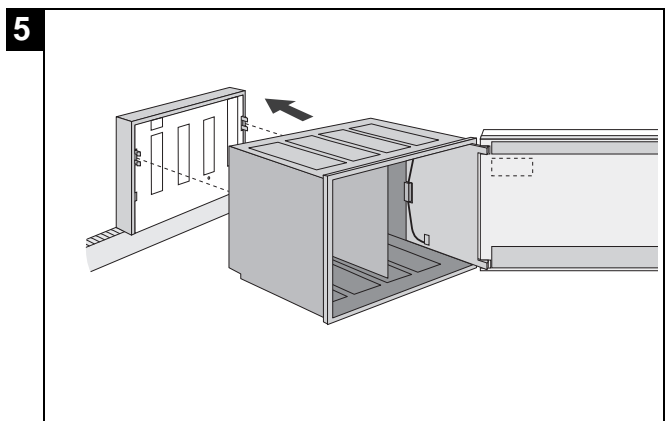
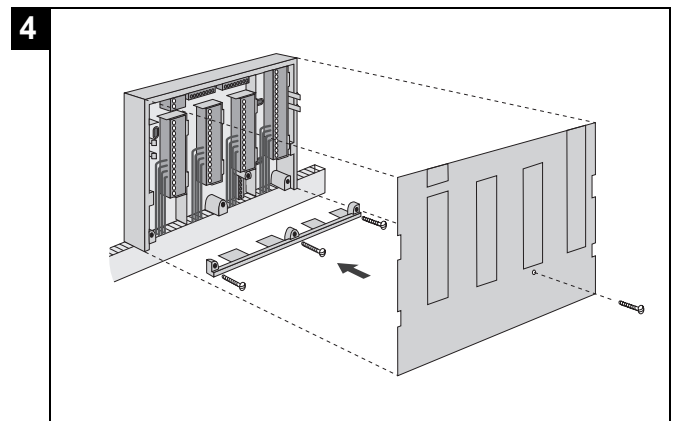
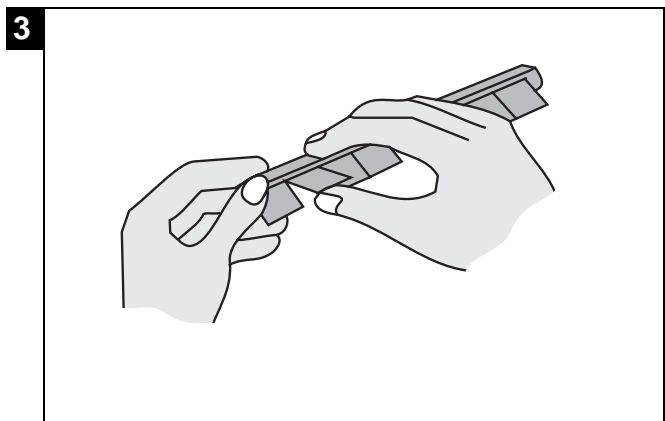
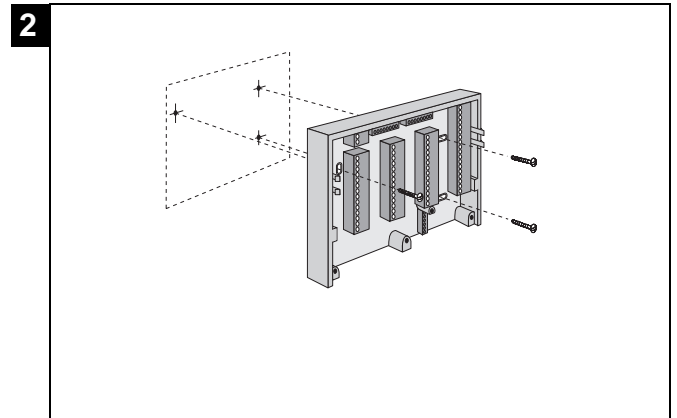
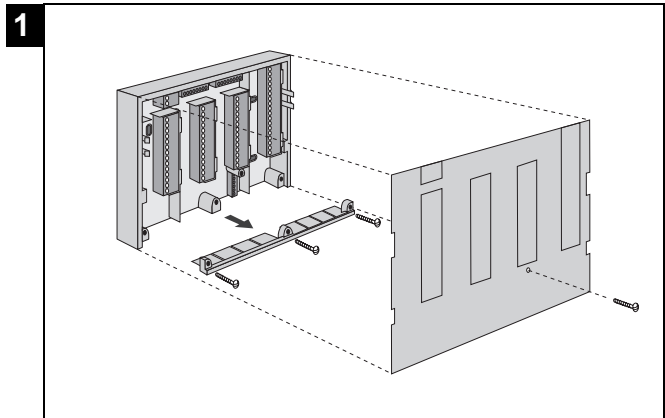

## Schaltschrankmontage

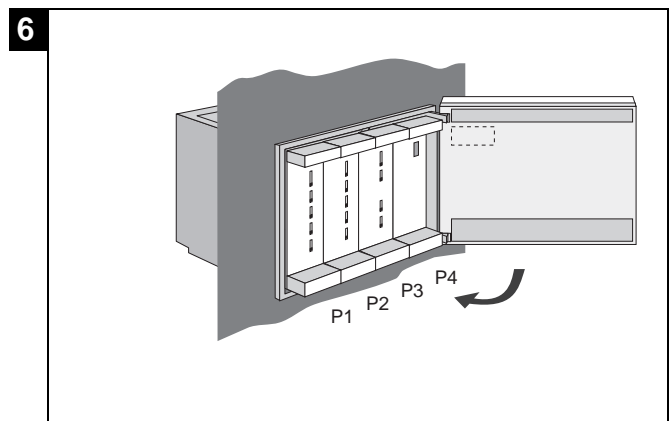
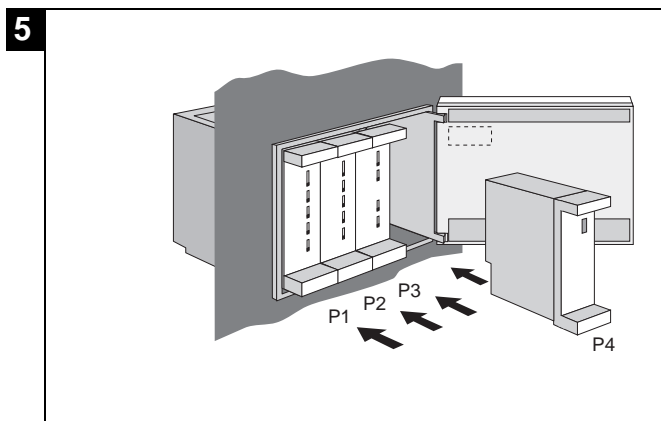
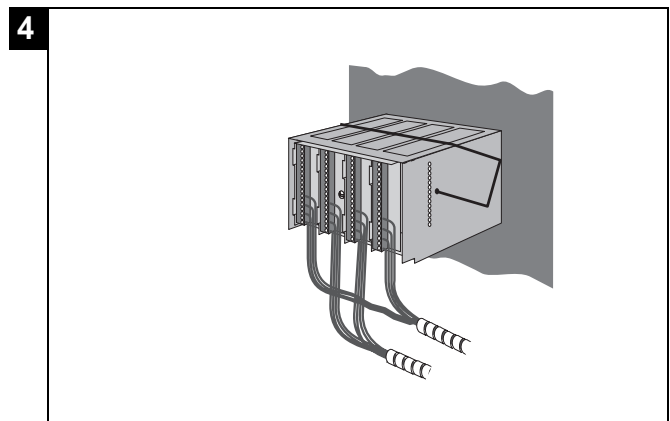
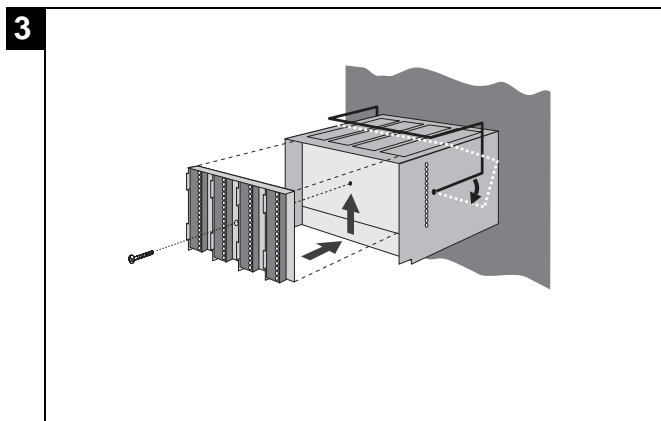
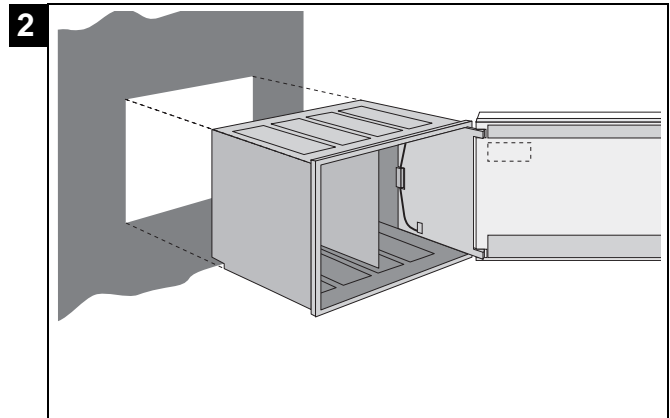
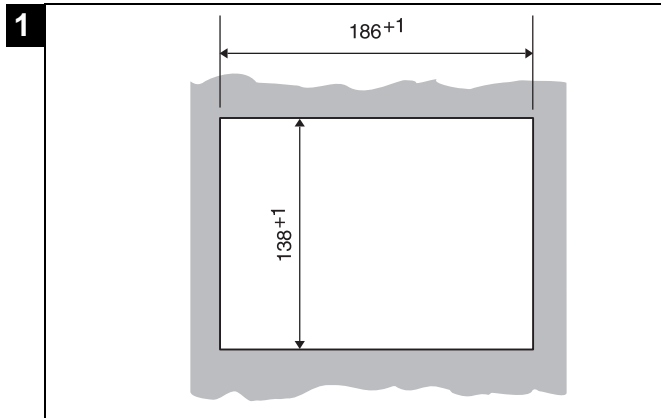

## Montage Bediengerät auf dem Reglergehäuse

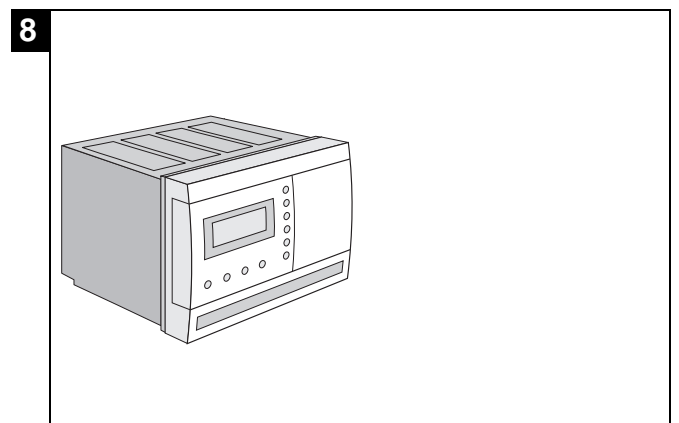
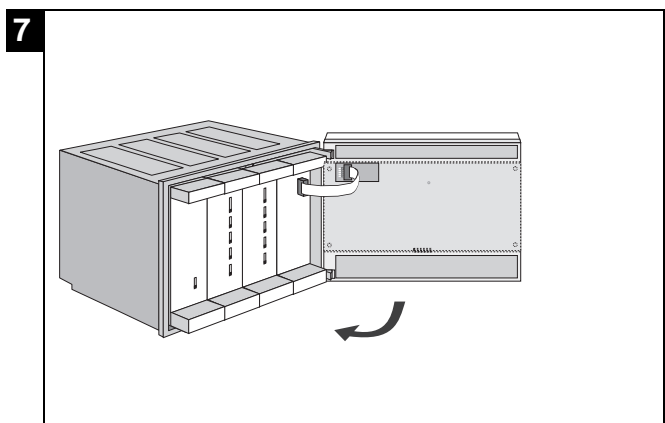
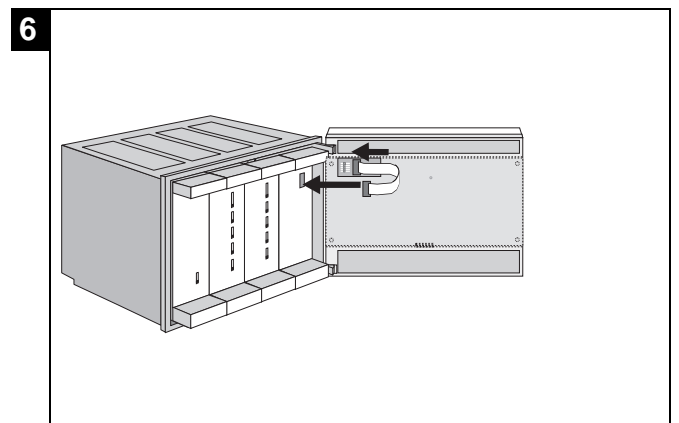
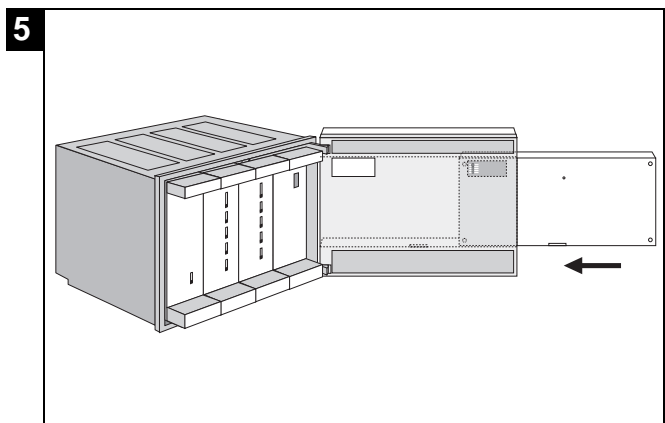
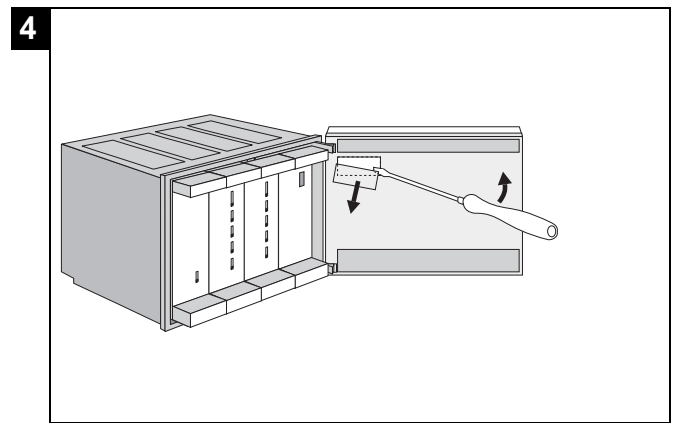
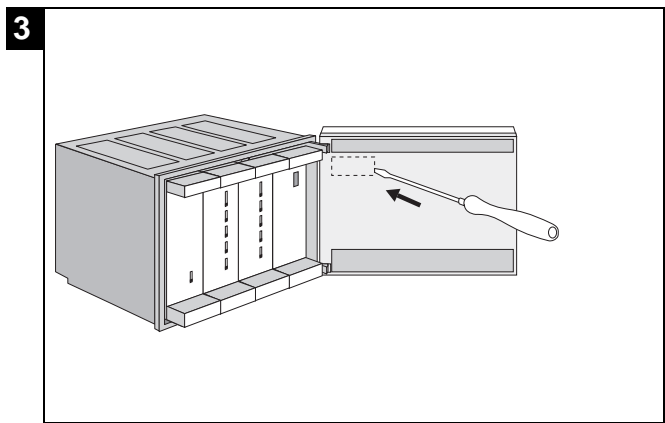
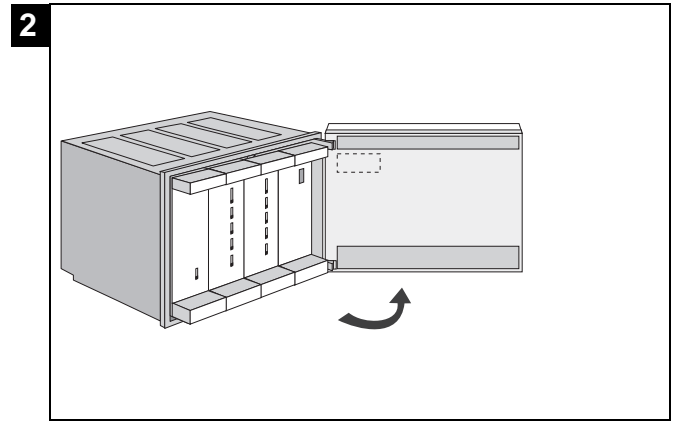
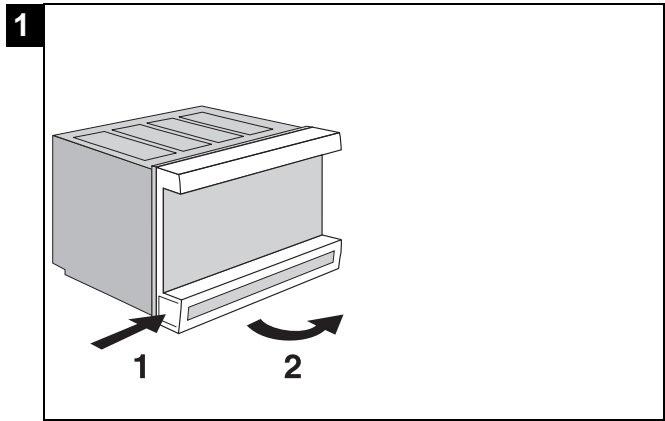

## Einbau MCR 200-GV1 in das Computermodul

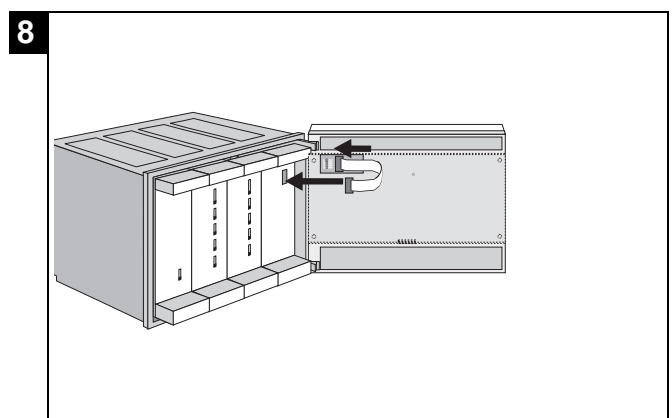
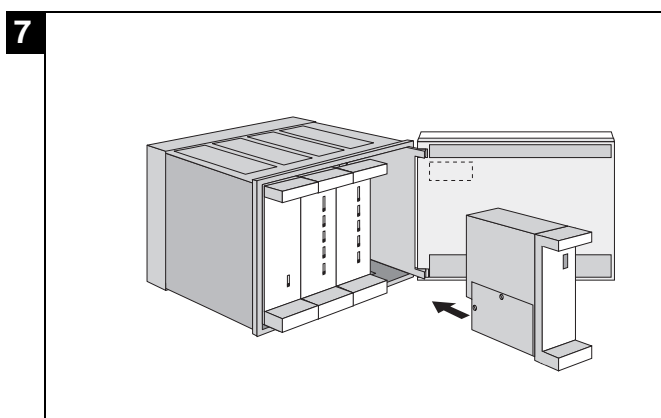
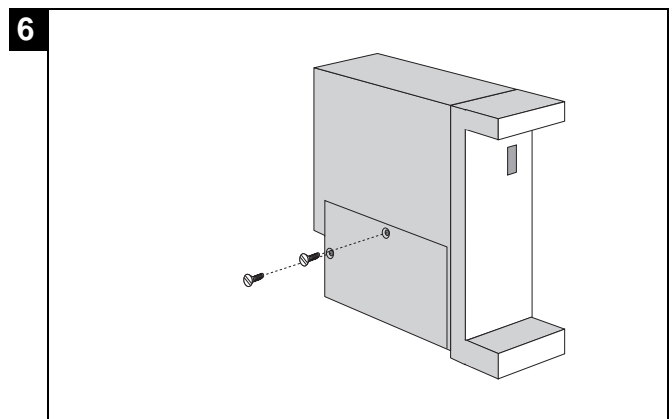
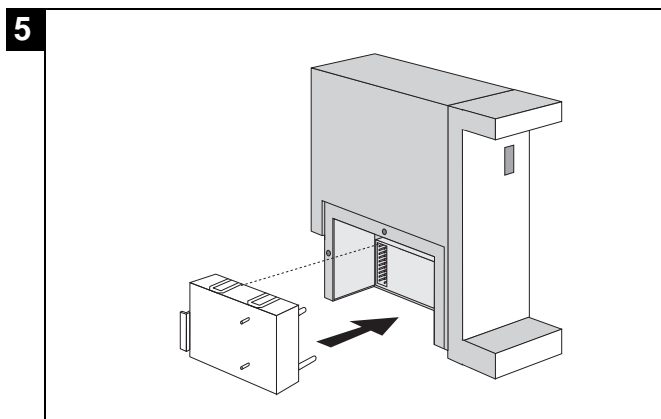
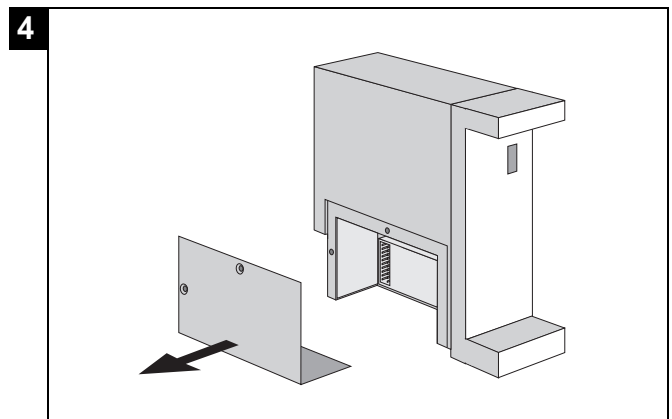
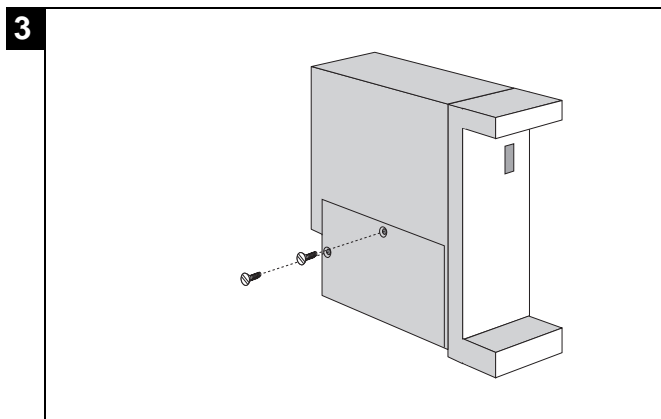
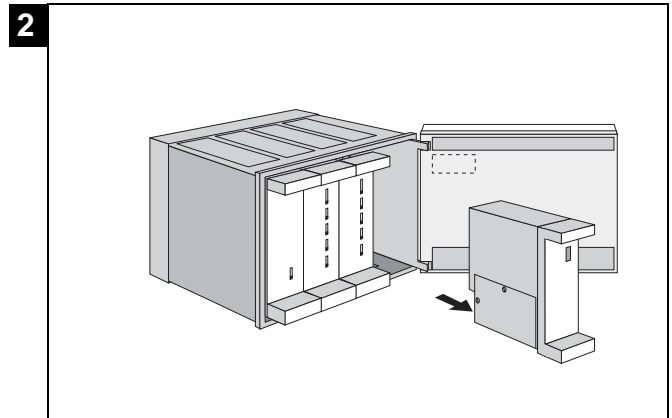
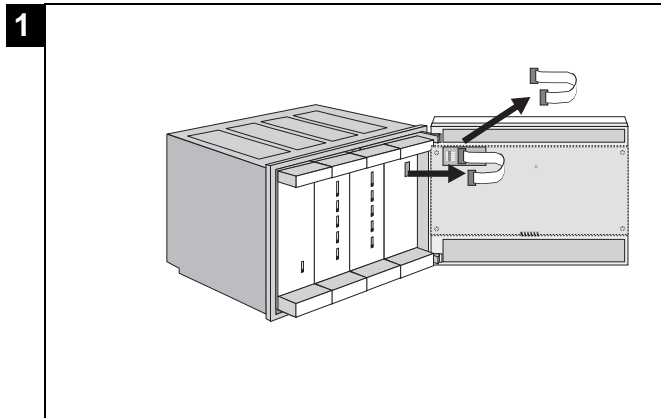

## Bediengerät auf separatem Wandsockel MCR 200-WK1

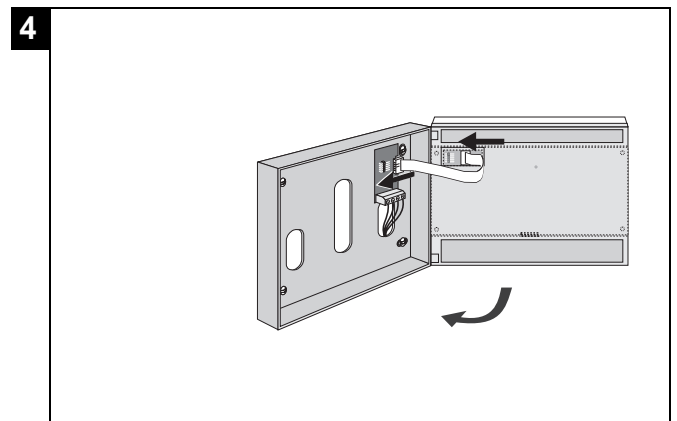
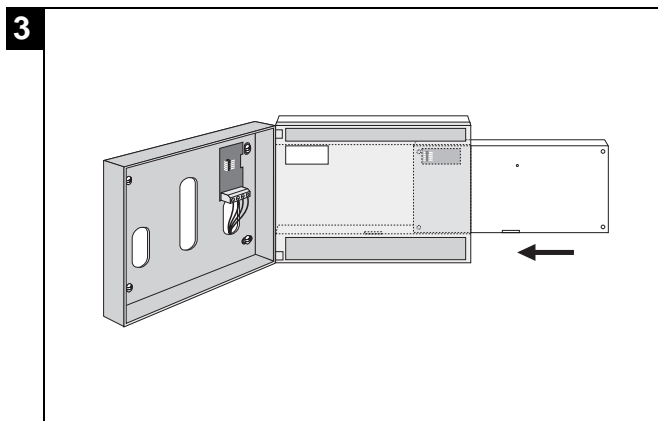
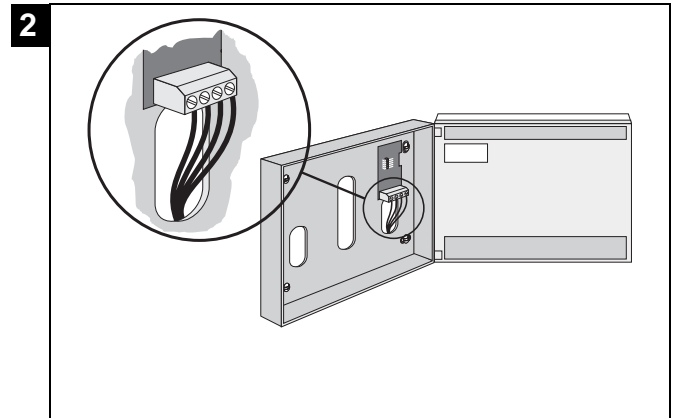
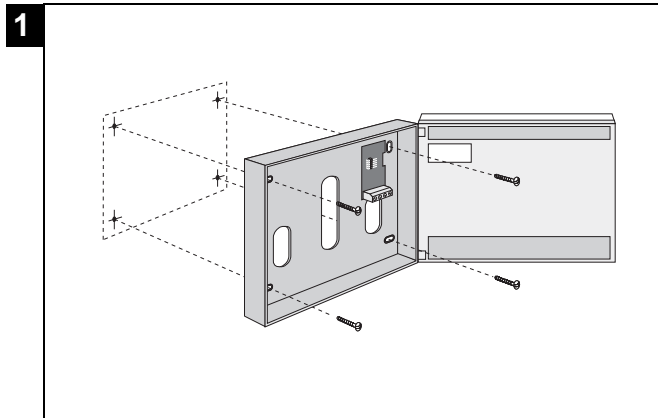

## Demontage des Bediengerätes vom Regler

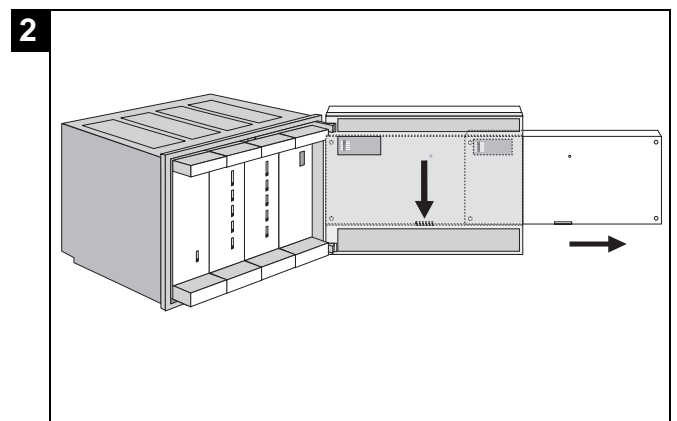
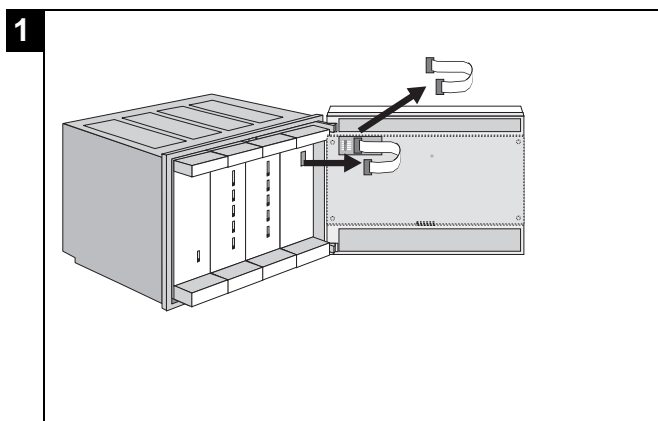

## Abmessungen

MCR 200 Wandschalter

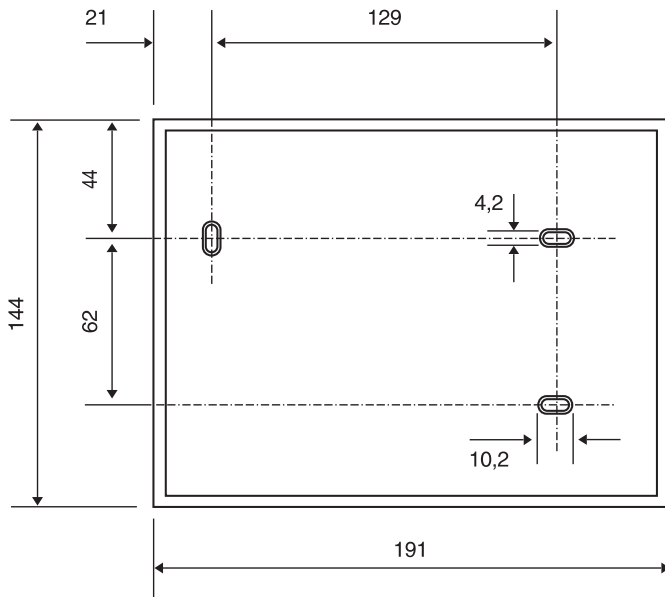

Ausschnitt Schaltschranktür

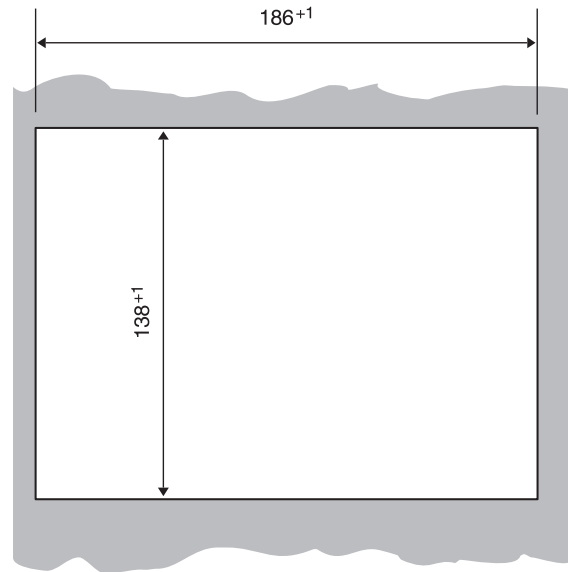

MCR 200 Gehäuse

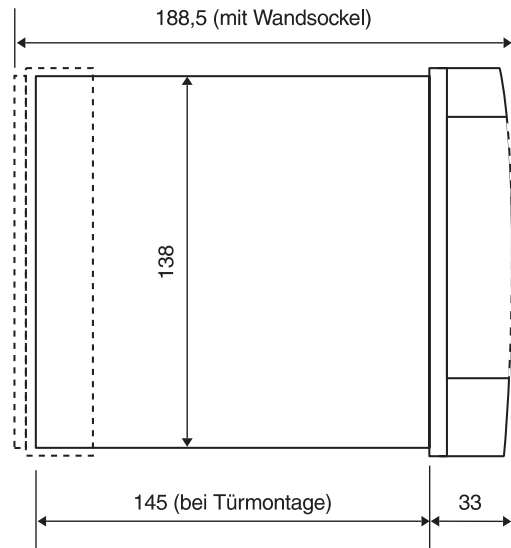
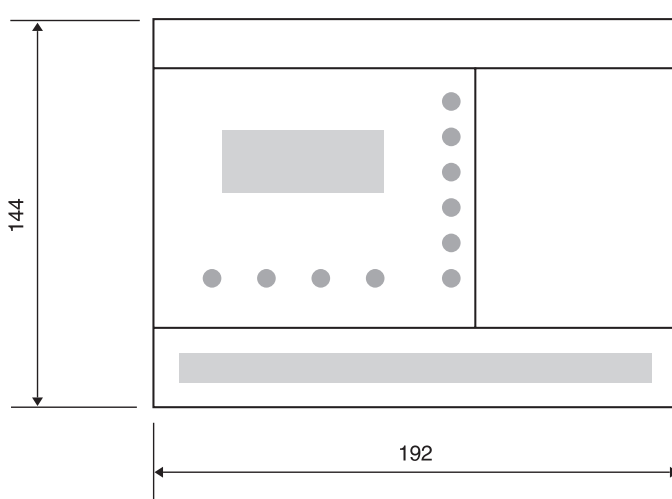

separater Wandschalter für Bediengerät MCR 200-WK1

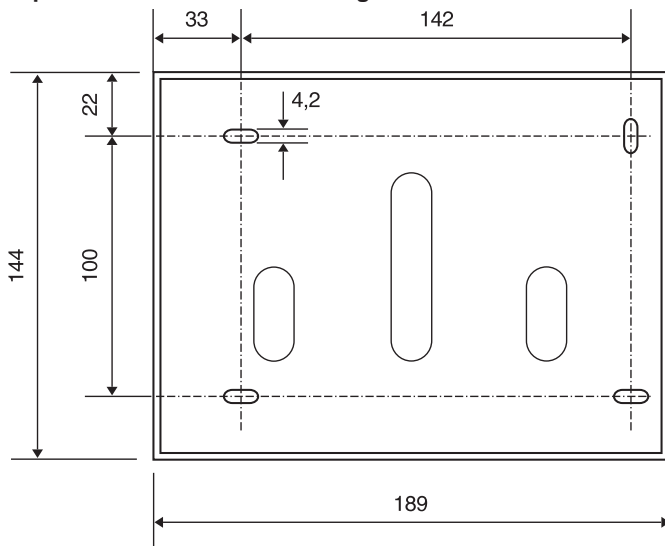

separater Wandschalter (mit Bediengerät)

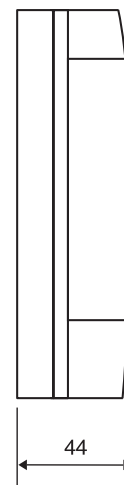



# Literaturhinweise

Diese Bedienungs- und Montageanleitung gilt für den Regler MCR 200-45.

## Weitere Anleitungen

Weitere Bedienungs- und Montageanleitungen liegen den jeweiligen Komponenten und Geräten bei. Sie werden bei Aufbau eines Systems aus mehreren Reglern ebenfalls benötigt.

Außerdem können Sie folgende Medien zur weiteren Information anfordern:

 **Informationsschrift K7**

Drucksachen-Nr. **GE0H-066GE51**

 **Stromlaufpläne**

Planungsunterlage mit einem kompletten Überblick über die Gerätefamilie MCR 200

Bestell-Nr. **GE1H-099 GE51**

Stromlaufpläne für MCR 200-Regler als Loseblattsammlung

## Revisionsprotokoll Stand: 10.99

Wegen Erweiterung der Funktionalität ergeben sich in dieser Druckschrift folgende Änderungen gegenüber der letzten Version:

<b>Seite</b>	<b>Änderungen</b>
3	unteres Anwendungsschema aktualisiert
20	Text "Windaufschaltung" aktualisiert
24	Text "Externe Temperaturanforderung" korrigiert
37	Abkürzungsverzeichnis aktualisiert
40...48	Codetabellen aktualisiert
54	oberer Schaltplan aktualisiert
57	Anschluß "Überstundenschaltung" hinzugefügt



**ROBINEX** AG  
SA

**Armaturen Robinetterie Rubinetterie**

Bernstrasse 36, CH-4663 Aarburg/Oftringen

Telefon 062 787 70 00, Fax 062 787 70 01

info@robinex.ch, www.robinex.ch

**Honeywell**

CENTRA

### Mikroprozessor-Regelgerät MCR 200-45

#### BEDIENUNGS- UND MONTAGEANLEITUNG

The diagram shows a four-room heating system. Each room has a radiator, a valve (VF<sub>1</sub> to VF<sub>4</sub>), a room temperature sensor (TF<sub>1</sub> to TF<sub>4</sub>), and a room return line (RLF<sub>1</sub> to RLF<sub>4</sub>). A central control unit (M) is connected to the valves. A return line (AF) is shown on the left. A large '45' watermark is present in the upper right. A small 'SM' label is on the right side.

**Temperature Readings:**

- Aussen: 5.3 °C
- Raum 1: 20.5 °C
- Raum 2: 19.5 °C
- ZURÜCK MEHR
- Raum 3: 19.0 °C
- WWB : 47 °C
- ZURÜCK MEHR
- Vorlauf1: 60 °C
- Vorlauf2: 55 °C
- Vorlauf3: 65 °C
- ZURÜCK MEHR

**Summer Time Settings:**

- Sommerzeitbes: Monat: 03, Woche: 5, FERTIG
- Quarzuhr: 1=Uhr stellen, 2=Sommerzeitbeginn, 3=Sommerzeitende
- Sommerzeitende: Monat: 10, Woche: 5, FERTIG

The photograph shows the Honeywell MCR 200 control unit. A telephone handset is resting on the unit. A lip print is visible on the bottom right of the unit. The unit has a display screen showing the text: "Bitte die Taste drücken, zu der eine Information gewünscht wird." Below the screen are buttons labeled "info", "F1", "F2", "F3", and a temperature control knob. The unit is labeled "MCR 200" and "Honeywell".

The diagram shows the terminal block of the control unit. It has terminals for "info", "F1", "F2", "F3", "°C", and "θ".